

※施工前に必ず、本紙及び別紙の安全上のご注意をよくお読みの上、正しく施工して下さい。

- ・取付前にCD管を使用した電気工事が必要となります。外壁の工事の前にご依頼下さい。
- ・施工前に必ず点灯確認を行ってから施工し、施工後は必ず点灯確認をし引き渡しを行って下さい。



**本商品は12V仕様です。変圧器は付属しておりません。  
100Vを直結されますとLED球が故障します。ご注意ください。**

**本製品は水たまりができない（水はけのよい）場所に設置して下さい。  
雨水等が入り込みますと、漏電の原因となります。  
GL以下への埋め込みはおやめください。不具合の原因となります。**

※施工業者様 施工が完了致しましたら、本書を施主様にお渡しください。

■ 施工上の注意事項

⊘ ……禁止をあらわします    ⊕ ……必ず実行をあらわします

- ⊕ 結線部は必ず自己融着テープ等で巻いて防水・絶縁処理を行って下さい。
- ⊕ 他の器具とは並列でつないで下さい。（LED球/0.96W）
- ⊕ LED球は12Vに変圧してご使用下さい。 → 過電圧を加えると火災の原因になります。
- ⊕ 本品は水たまりがない（水はけの良い）場所に設置して下さい。 → 雨水などが入り込み、漏電の原因となります。
- ⊘ 調光器・ホタルスイッチと組み合わせて使用しないで下さい。 → 故障の原因になります
- ⊘ 器具を改造したり仕様以外の部品交換は行わないで下さい。 → 火災・感電により事故につながる恐れがあります。

〈寸法図〉

(正面図)

(平面図)

クリア 80 用  
(AG2-LEG8S0□)

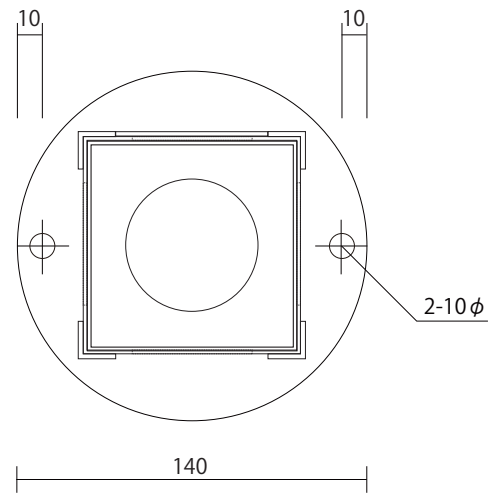
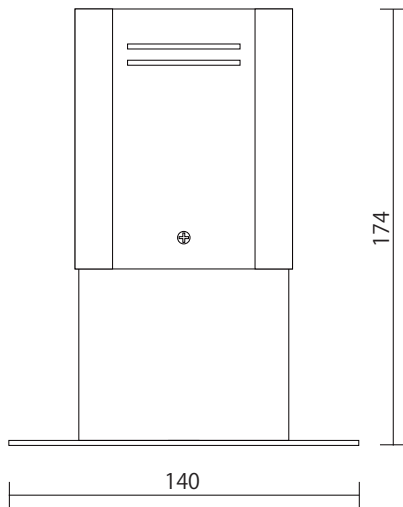

ブルー 90 用  
(AG2-LEG9S0□)

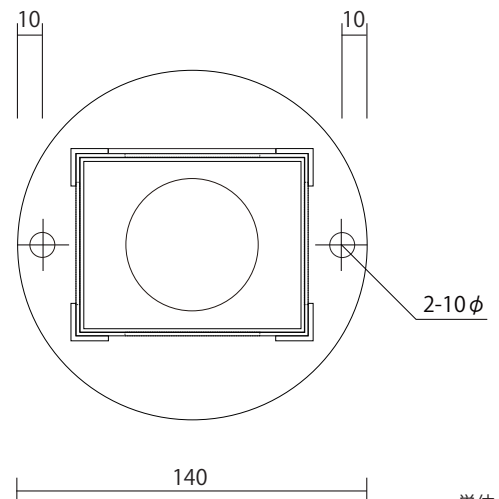
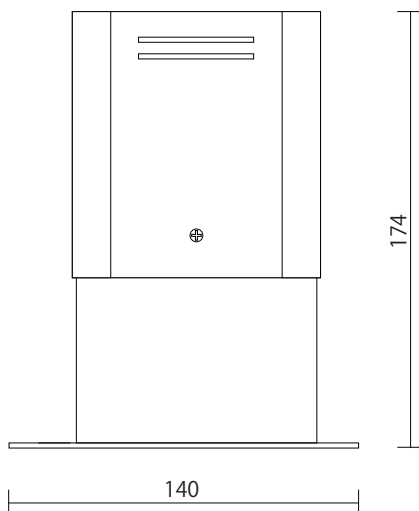

単位：mm  
※寸法は約寸です

# 施工方法

## 1 ビス (5箇所) を外し、ガラス付属部と LED ベース部を外します。

(組込済みのものは  
あらかじめ外してあります)

### 【設置の際のご注意】

※設置の際は、LED 球交換の際の L 字プレートが引き出せるよう、壁や障害物などから 150mm 以上間隔を設けて下さい。

※本体が揺れて危険ですので、ゴムやパッキンを下部に敷かないでください。

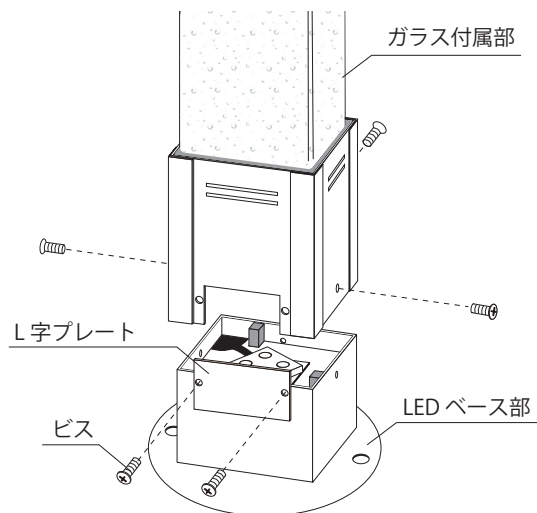

## 2 取付場所に CD 管を敷設します。 通線ワイヤー等を使用し、12V コードを 引き込んで下さい。

CD 管口を不乾性パテで塞ぎます。  
このとき、コードの長さに余裕を  
持たせて下さい。

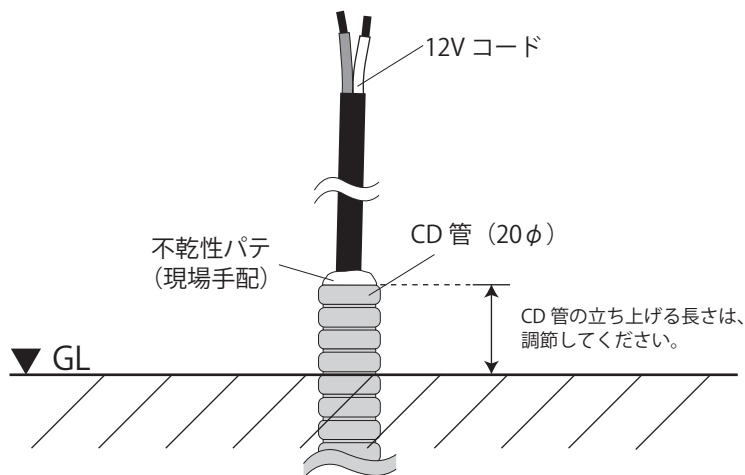
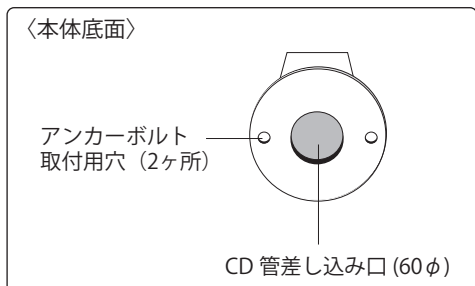

## 3 LED ベース部を取付箇所に置き、取付穴に印をつけます。 アンカーボルトの下穴を開けて下さい。

## 4 12V ケーブルと結線します。 LED 球から出た線と 12V コードを接続し、 圧着スリーブなどでかしまめてください。 圧着箇所に、自己融着テープ等を巻きつけ、 確実に防水・絶縁処理を行ってください。

### ⚠️ ご注意

- ※12V用の変圧器を使用してください。  
100V直結しますとLED球が壊れます。
- ※LED球の配線には極性があります。  
点灯しない場合は極性を逆にして結線して下さい。

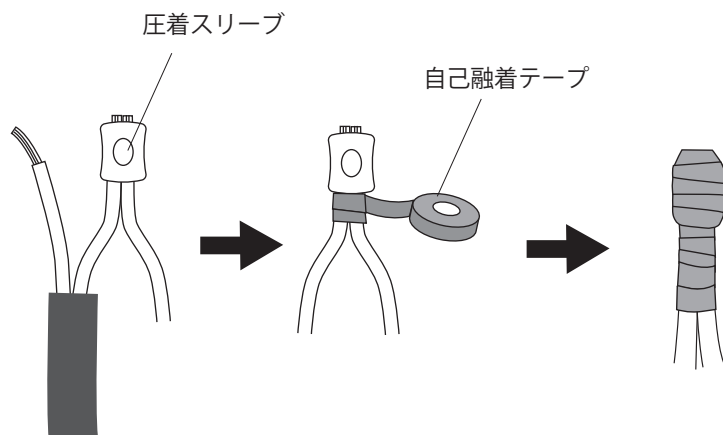

**5** 12Vコードを結束バンドで固定し、結線部はLEDベース内に収めて下さい。出荷時LED球は仮止めしてあります。施工時はLED球の裏面の両面テープの剥離紙を剥がし、ステンレスプレートに貼り付けてください。

12VコードはLED球交換時、ステンレスプレートを引き出せるよう、長めにして下さい。

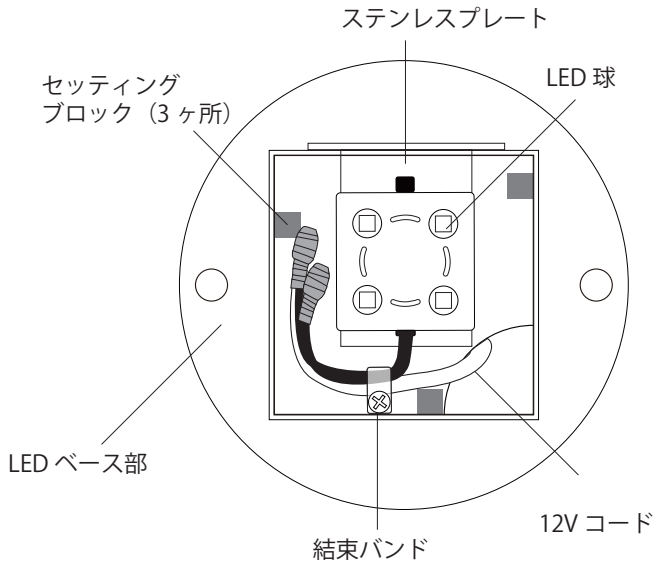

**6** LEDベース部をアンカーボルトで固定します。

**7** ガラス付属部とLEDベース部をビスで取り付けます。

※本製品はスイッチ等の制御部材は付属していません。制御部材は別途ご用意いただき、点灯確認をお願い致します。

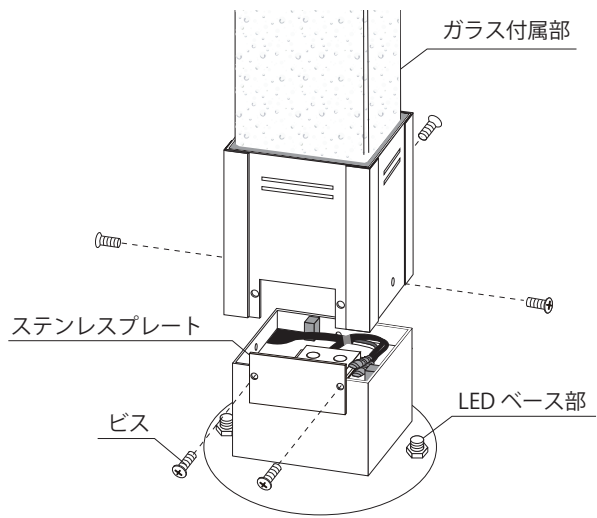

**オプション  
スタンドカラーフィルター 取付方法**

- (1) スタンドカラーフィルターを中央に置きます。
  - (2) ガラス付属部とLEDベース部をビス（5ヶ所）で固定して下さい。
- ※スタンドカラーフィルターを破損しないよう御注意下さい。

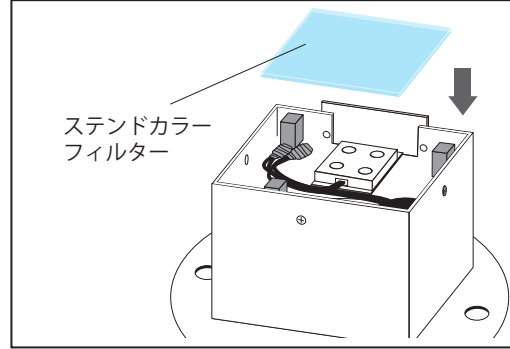

**◆LED球交換について◆**

LEDベース側面のビスを外すと、LED球が交換できるよう、ステンレスプレートを引き出すことができます。ステンレスプレートを引き出し、結線部を切断してLED球を交換して下さい。

LED球交換の際は販売店までご連絡下さい

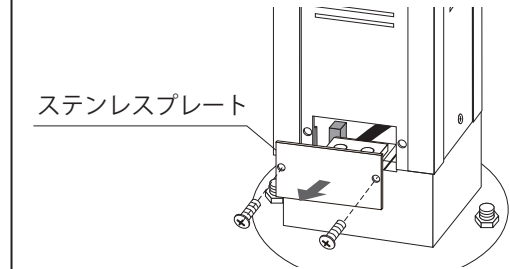

**お手入れについて**  
 本製品に使用しておりますステンレスは特に錆びにくいSUS304を使用しておりますが、使用状況や、取付場所の環境によってもらい錆が発生する可能性があります。海岸沿い等の住環境での塩分、油脂、土埃中の鉄粉を含む雨水等がステンレス部に付着し、そのまま長時間放置されますと、もらい錆の原因となります。汚れが付着した場合は、中性洗剤でお手入れし、最後は必ずきれいな水で洗い流し、乾いたやわらかい布で拭いてください。こまめにお手入れすることで、サビの発生を防ぐことができます。

**破棄について**  
 ご不要になった商品は、各地域のルールに従って正しく処分してください。