

⚠ 本誌を必ず御施主様にお渡してください

Only One

TEMPIO PLANE/TEMPIO BROS.

取扱説明書

※この施工要領書をよくお読みの上、施工を行ってください。

テンピオプレーン/テンピオブロス ●対象製品 NA1-OP11P,OP11B (R/L)

Ver. 1

TE-T

⚠ 安全のため必ず守ってください

- 火気を近づけないでください。火災、延焼または故障の原因となります。
- 強い衝撃を与えないでください。故障の原因となります。
- ホースによる直接の散水は禁止です。各機能に障害が生じるおそれがあります。
- むやみに改造・変更はしないでください。破損・感電・火災の原因となります。
- 傷などの補修方法はお問い合わせください。

⚠ ご注意

- 機能門柱に上ったり、ぶら下がったりしないようお子様には特に注意してください。
転倒してけがをすることがあります。



- 異常を感じた場合はすみやかに使用を中止して、販売店・工事店または最寄りの弊社修理ご相談センターに相談してください。

(例)

- ・異音がする。
- ・ガタツキがある。
- ・動きがおかしい、動かない。
- ・部品の損傷、故障がある。
- ・腐食などにより機能、性能が低下している。
- ・その他

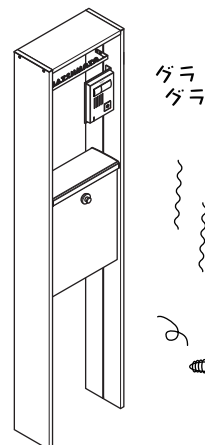

ポストは郵便物や新聞等を受け入れるものです。その他の目的に使用しないでください。

投函・取り出し方法

■投函方法

- ①上扉を上を開きます。
- ②郵便物が投函できる程度に上扉が開きます。
(厚み約40ミリ未満の郵便物が投函できます。)

■取り出し方法

- ③ダイヤル錠を解錠してください。
ダイヤル錠の解錠方法、施錠方法は2ページを参照してください。
- ④ダイヤル錠をつかみ前扉を開いて郵便物を取り出します。

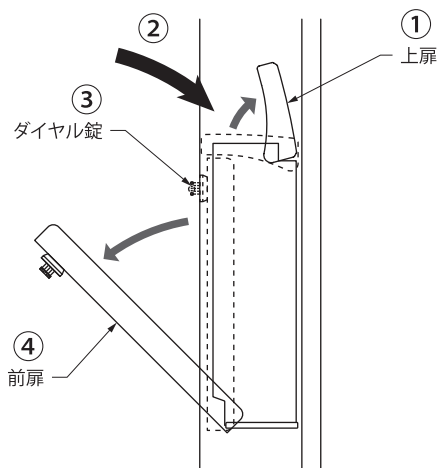

ダイヤル錠の操作方法

⚠ 使用上の注意事項

- 本商品は簡易錠ですので、貴重品・重要書類・危険物・生物等の受取りや保管には適しておりません。お部屋の鍵も入れないでください。意図的な盗難やいたずらには対応できません。いかなる配達物・内容物であっても、本商品の故障の有無に関わらず盗難あるいは紛失・損傷汚染した場合、弊社はその責任を負えませんのでご了承ください。
- ダイヤル錠操作をせずに正面扉を無理矢理開けようとすると、破損のおそれがありますのでご注意ください。
- 改良のため、予告なしに商品の一部を変更することがありますので、ご了承ください。

■ 解錠方法

(例)

開錠番号	右へ2回	1
	左へ	2

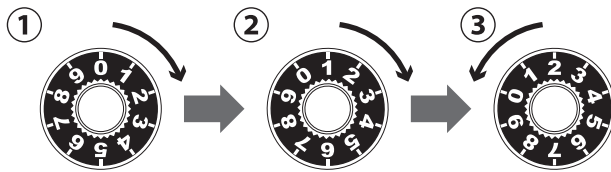

- ① 右へ1回ダイヤルを回し、1の位置に合わせます。
- ② 右へもう1回ダイヤルを回し、1の位置に合わせます。
- ③ 左へダイヤルを回し、1回目の2の位置に合わせます。
- ④ ダイヤル錠が解錠されます。

※この図の番号は解錠の一例です。各番号は解錠番号シールを確認してください。
解錠番号シール(2枚)は、本書又は家のわかりやすい場所へ貼って保管してください。

■ 施錠方法

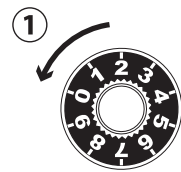

- ① ダイヤルを左へ2回転以上回します。
- ② ダイヤル錠が施錠されます。

お手入れ方法

- 可動部などは定期的に潤滑油などを塗布してください。そのまま使用すると動きにくくなり、故障の原因になります。
- 長期間、お掃除しないままにしておきますと、表面に付着したホコリや塵、鉄粉などの汚れが被膜の再生を妨害し、錆の発生、腐食の原因となりますので、早めに取り除く事が必要となります。
- 汚れは柔らかい布やスポンジなどで拭きとってください。金属タワシや研磨材入り洗剤でこすると表面に傷がつき、錆の発生、腐食の原因となります。
- 末長くご使用していただくために、定期的にメンテナンスをお薦めします。

修理サービスについて

- 商品改良のため、仕様・外観は予告無しに変更する事がありますので予めご了承ください。
- 印刷物と実物では多少色味が異なる場合がありますので、予めご了承ください。
- 商品に異常が生じた場合はお取り付けの施工点にご相談ください。
- 修理を依頼される時は下記の内容についてお知らせください。
商品名、故障の状況、施工日、ご氏名、ご住所、電話番号、道順

保証

- LED電球の保証期間はご購入の日より1年間です。
- 保証期間内でも次の場合には有料を原則とさせていただきます。
 - ・使用上の誤り及び不当な修理や改造による故障及び損傷
 - ・取付後の取付場所の移設・輸送・落下などによる故障及び損傷
 - ・火災、地震、水害、落雷、その他天災地変、以上電圧、指定外の電源(電圧・周波数)などによる故障及び損傷
 - ・施工上の不備に起因する故障や不具合

購入年月日

購入店