

⚠ 施工上のご注意

- 商品の塗装表面には、直接養生テープを貼り付けしないで下さい。塗装剥がれの原因となります。
- 商品に付着したモルタルやコンクリートなどは速やかに清掃してください。
- 施工時の汚れ落としは、中性洗剤をご使用ください。シンナー、塩酸などを使用すると、腐食の原因になります。

例) NA1-SS43

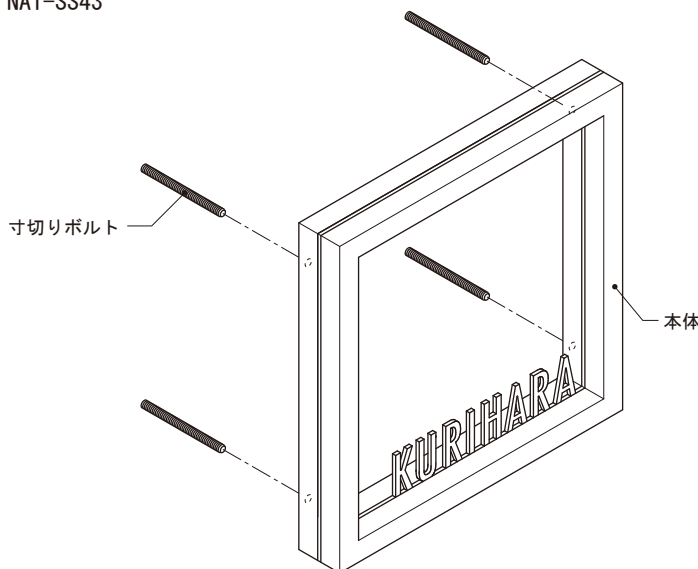

■施工手順

- ①本体に寸切りボルト (M4×50) を取り付けます。
- ②取付部、4ヶ所の指定位置で、壁 (RCの場合) に振動ドリルで穴 (6φ、深さは基準納まり図を参照) をあけ、コンクリートボンド (市販品) を注入し、本体を差し込み固定します。

●同梱部品

No.	同梱部品	数量	単位
1	ネームプレート本体	1	セット
2	寸切りボルト (M4×50)	4	本

■基準納まり図

※取り付け面の素材が異なりますと取り付け方法も変わりますのでご注意ください。

SS43

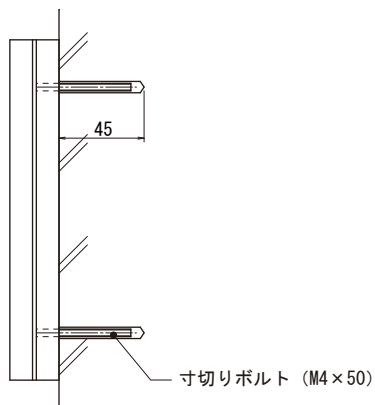

SS50

