

マルティナベンチ On lyone組立説明書

- ・この度は当商品をお買い上げ頂き誠にありがとうございます。
- ・この説明書をよくお読みのうえ、正しく組み立ててお使い下さい。

梱包リスト

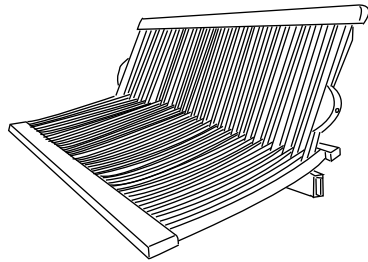

本体 × 1枚
(座板と背板は組み合わさっています)

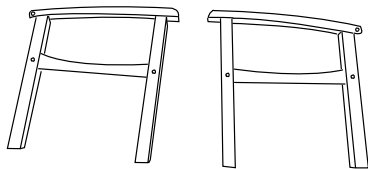

側板 × 2枚 (右 × 1, 左 × 1)

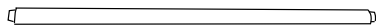

前かまち × 1本

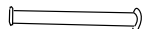

組みネジ 伏 × 2本



ボルト (L: 80mm) × 4本



ナット × 4個

ご用意頂く工具類

- ・◎ドライバー
- ・ゴムハンマー

組立の際にはマイナスドライバー、ゴムハンマーを使用すると便利です。

- 1 本体を開きます。
両端に側板の隣接部分がある方が背板になります。
座板は、横板が広い方が前、狭い方が後ろになります。

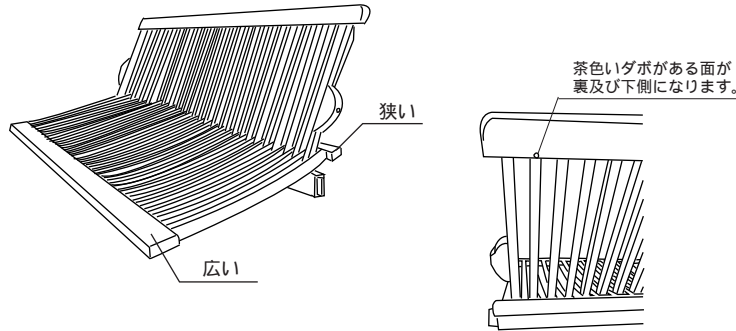

- 2 側板と前かまち・本体の穴の位置を合わせ
ボルトで、側板と背板を組みネジで固定します。
ボルト・ナットの詳しい取扱いは右図をご覧ください。

白いテープが貼ってある箇所を合わせて下さい。
はめ込みがきつい場合はゴムハンマー等でたたいてはめ込んで下さい。

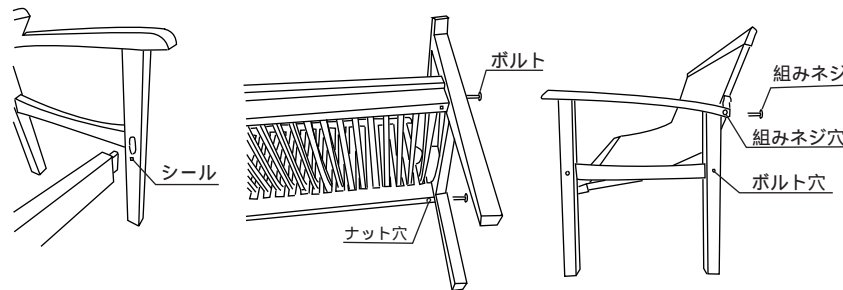

耐久性に優れておりますので、無塗装でも長くお使いいただけます。
万一、塗装する場合はチークオイルなどをお使い頂くことをお勧め致します。

完成図

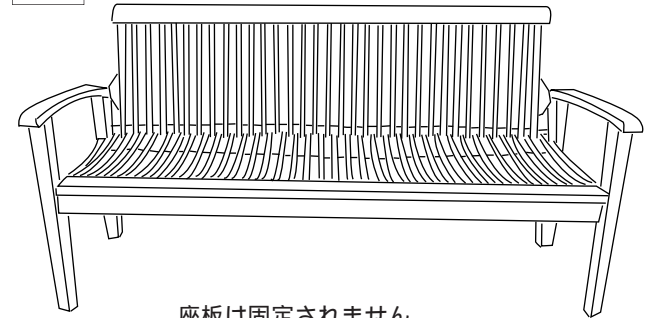

座板は固定されません。

組みネジは穴の奥まで差し込んで下さい。

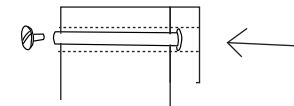

《ボルト、ナットの取扱い》

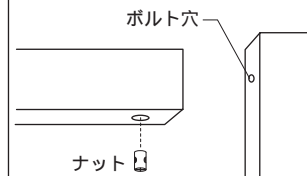

ナット受けの穴にナットを入れる。
この際、ナットに開いている穴がボルトの通る方向に対して水平になる様にする。



水平を保って下さい。

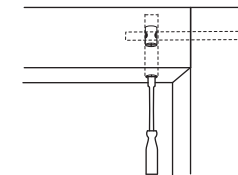

マイナスドライバーにてナットの角度を微調整しながら六角レンチでナットを締め付けて下さい。

ナットに開いている穴とボルトの通る穴が水平でない場合、ボルトが途中で回らなくなります。

ナット穴にはあそびがございますので、ナットを奥に入れるとボルトとかがみ合いません。

微調整しながらナットの穴とボルトを合わせて下さい。

注意

この表示を無視して誤った取扱いをした場合、使用者が障害を負う危険が想定される、また物的損害のみの発生が想定される場合を表しています。

- △ 平らな所でご使用下さい。
- △ 地盤の悪い所での使用はしないでください。
- △ 自然とネジがゆるむ場合がありますので、定期的な点検、増締めをして下さい。

仕様

材質 / チーク
生産国 / インドネシア
色 / 無塗装