

クラストライン C型/C型ワイド

●対象製品

NA1-CRC○○△□□2、NA1-CRC○○△□□5
NA1-CRCW○○△□□2、NA1-CRCW○○△□□5







Ver. 2

CR-S

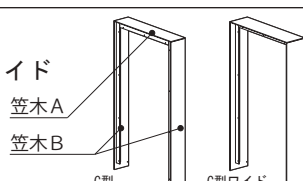
この度は本商品をお買い上げいただきありがとうございます。末永くご愛用いただくために、この「施工要領書」をよくお読みいただき正しい施工をお願いします。なお、商品到着後は、すみやかに検品をお願いいたします。本体に傷、付属品の不備などがございましたら、商品到着後10日以内にご連絡ください。

⚠️ 施工上のご注意

- 壁面の仕上げ素材により納まりが変わる場合がありますので、状況に合わせ調整を行ってください。
- 壁の高さは、H1450またはH1650で使用してください。
- 製品に傷をつけないようご注意ください
- 商品の塗装表面には、直接養生テープを貼り付けしないで下さい。塗装剥がれの原因となります。
- 商品に付着したモルタルやコンクリートなどは速やかに清掃してください。
- 施工時の汚れ落としは、中性洗剤をご使用ください。シンナー、塩酸などを使用すると、腐食の原因になります。

No.		数量										
1	笠木 C型/C型ワイド 	1台										
2	取付金具 C 	2個										
3	呼び4×32 Pレスアンカー 	<table border="1"> <tr><td>810タイプ</td><td>13本</td></tr> <tr><td>1010タイプ</td><td>14本</td></tr> <tr><td>1210タイプ</td><td>14本</td></tr> <tr><td>1610タイプ</td><td>15本</td></tr> <tr><td>2010タイプ</td><td>16本</td></tr> </table>	810タイプ	13本	1010タイプ	14本	1210タイプ	14本	1610タイプ	15本	2010タイプ	16本
810タイプ	13本											
1010タイプ	14本											
1210タイプ	14本											
1610タイプ	15本											
2010タイプ	16本											
4	M4-L8 六角穴付きスリムヘッドキャップ (極低頭タイプ) 	2本										
5	位置決めスペーサー 	2本										
6	六角レンチ (呼び2) 	1本										

■ 本体寸法図

※ 図は W810×H1450 タイプ

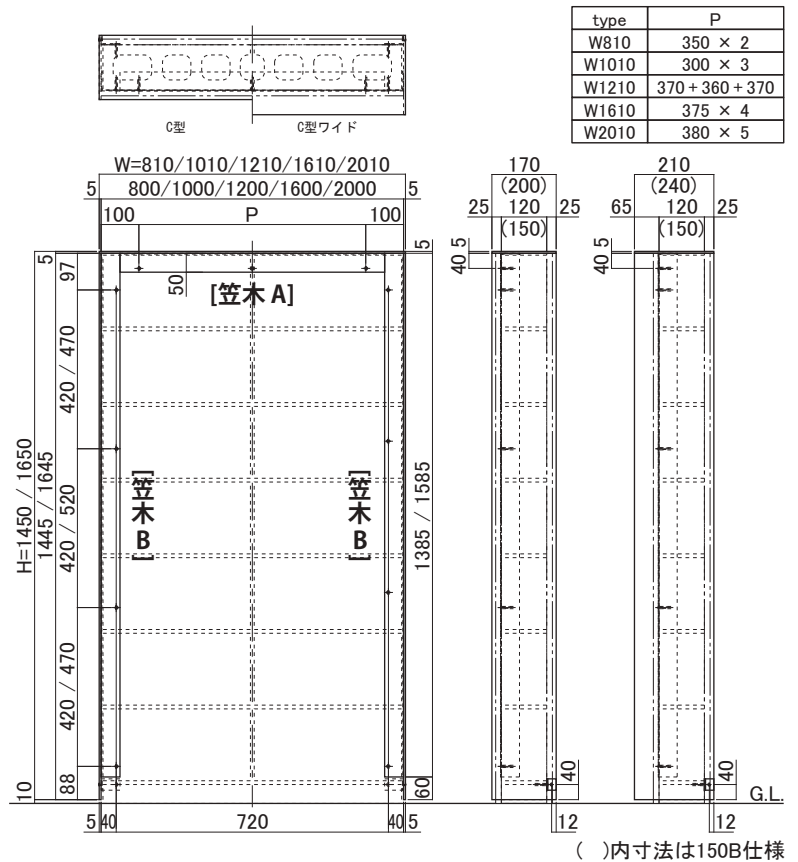

美観ポイント より美しく仕上げるために

本施工要領書3ページの《美観ポイント》をご覧ください！

■ 本体取付の準備

① 以下図表より所定のサイズを確認し、コンクリートブロックを積み上げてください。

[A部]		[B部]	
type	ブロック幅W	type	ブロック高H
W810	790	H1450	1450
W1010	990	H1650	1650
W1210	1190		
W1610	1590		
W2010	1990		

⚠️ ご注意

基礎をG.L.から約50mm上げてください。

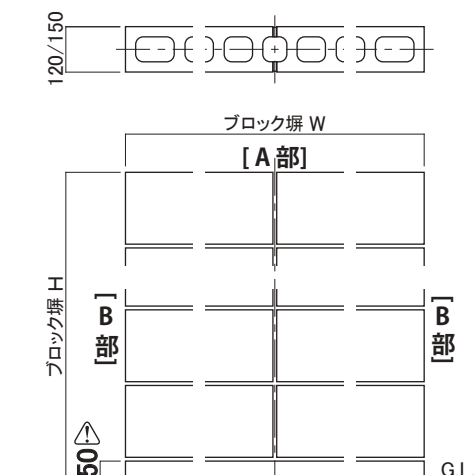

■ 本体の取付

※ 図は C 型 W810 タイプ

- ① 表示の図表より商品の取り付け孔ピッチおよび数量を確認し、先にブロック塀[A部]の所定の位置にφ6孔(n1)[有効深さ30mm]を空けてください。

[A部]			
type	ブロック塀W	P1	n1
W810	790	350 × 2	3
W1010	990	300 × 3	4
W1210	1190	370 + 360 + 370	4
W1610	1590	375 × 4	5
W2010	1990	380 × 5	6

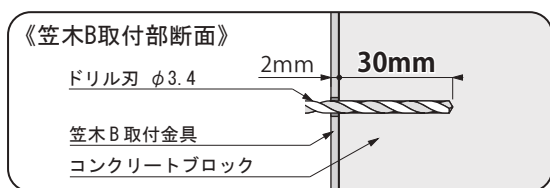

- ② [A部]のブロック塀上端と笠木Aの間に位置決めスペーサー(同梱)を2ヶ所セットし、笠木を5mm浮かせます。

⚠️ ご注意

笠木はブロック塀の中心にセットしてください。

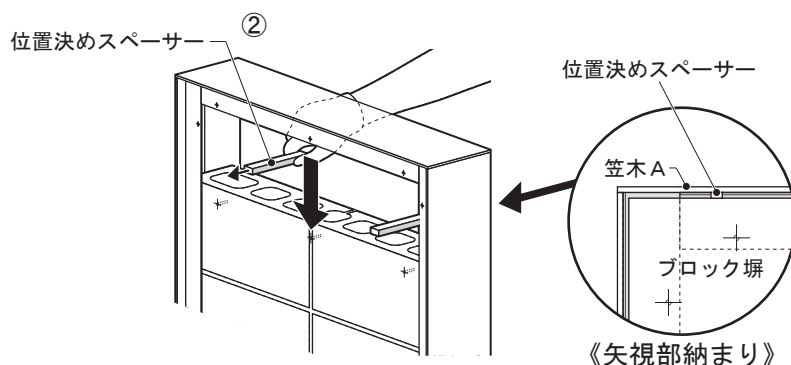
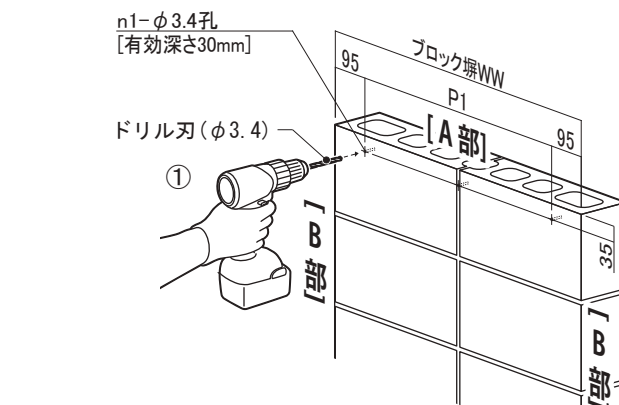

- ③ 水平器で笠木Aの水平を確認し、プレスアンカー(同梱:呼び4×32)で笠木Aをブロック塀に固定してください。

⚠️ ご注意

[B部](縦方向)の孔空け(n2)は、先に笠木Aを[A部]に固定してからおこなってください。

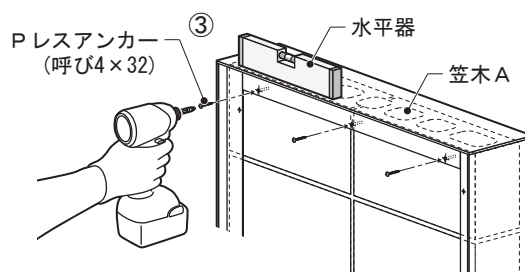

- ④ 水平器で確認し、笠木B取付金具の孔からブロック塀に、φ3.4下孔(n2)[有効深さ30mm]を空けてください。

[B部]			
type	ブロック塀H	P2	n2
H1450	1450	420 × 3	8
H1650	1650	470 + 520 + 470	8

- ⑤ プレスアンカー(同梱:呼び4×32)で笠木Bをブロック塀に固定してください。

⚠️ ご注意

笠木B取付金具がブロック塀に密着するまでしっかりと締め付けてください。

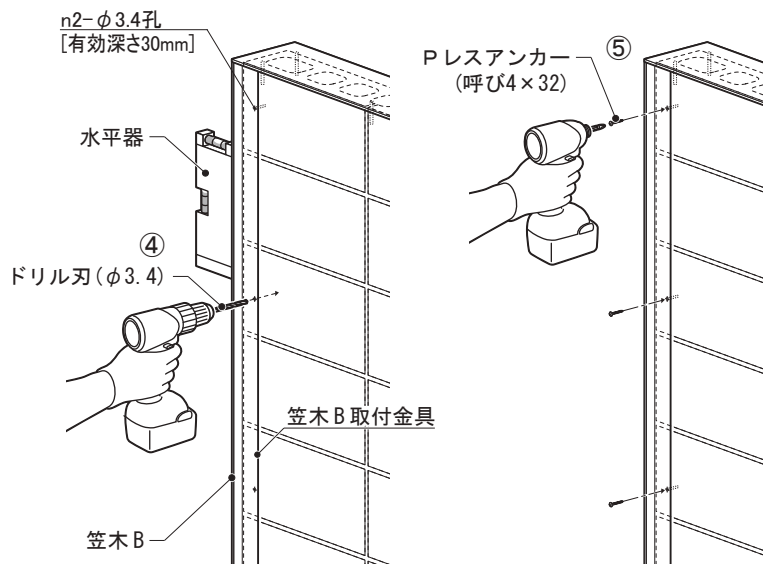

■本体の取付（つづき）

- ④ 取付金具Cを笠木B下部の背面側に六角穴付きスリムヘッドキャップ(同梱：M4-L8)で仮止めしてください。
- ⑤ 水平器で確認し、取付金具Cの孔からブロック塀に下孔(φ3.4、深さ30mm)を空けてください。
- ⑥ プレスアンカー(同梱：呼び4×32)で取付金具Cをブロック塀に固定してください。
- ⑦ 最後に先程仮止めした六角穴付きスリムヘッドキャップ(同梱：M4-L8)を本締めしてください。

⚠️ ご注意

電動ドライバーをご使用の際は、トルクの掛け過ぎにご注意ください。

⚠️ ご注意

取付金具Cは取り付け箇所が左右2ヶ所あります。取り付け忘れにご注意ください。

※ 図はC型 W810タイプ

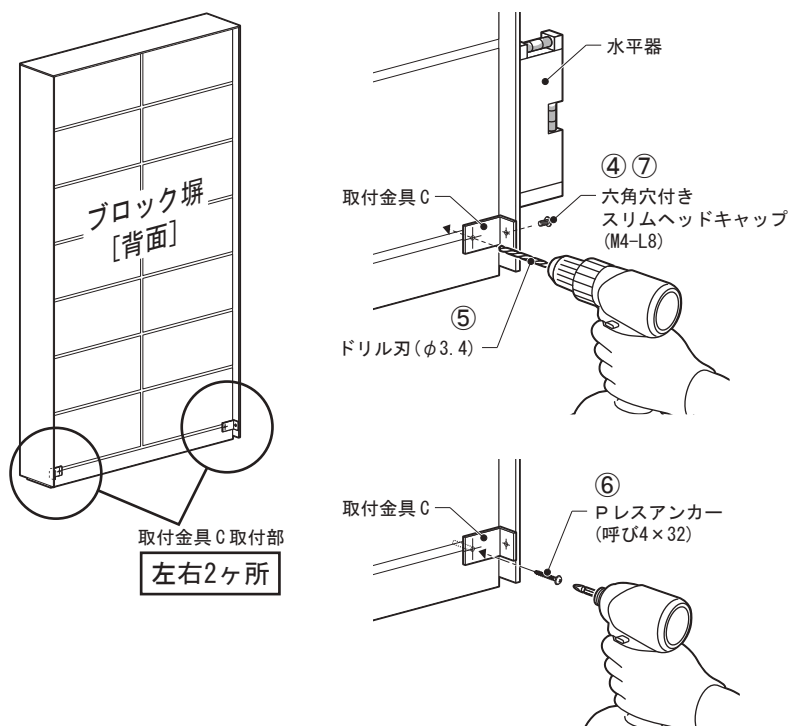

■ブロック塀の表面仕上げ

- ① 笠木つば部の全周をキズ・ヨゴレ等保護のため、壁仕上げ分(15~20mm)を残し、マスキングテープを貼ってください。
- ② 下図のように各取付金具とコンクリートブロックの境界にラスネット(現地調達)を貼ってください。

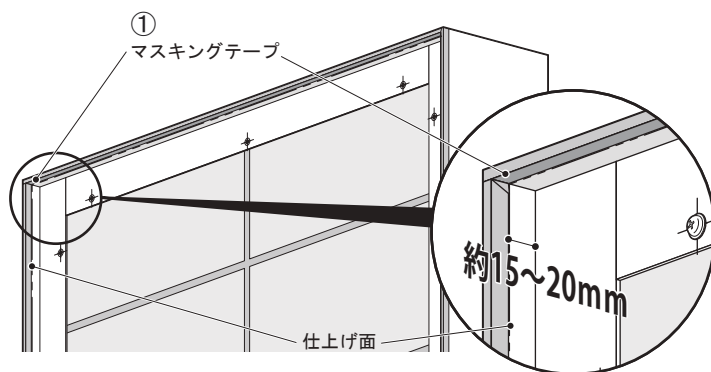
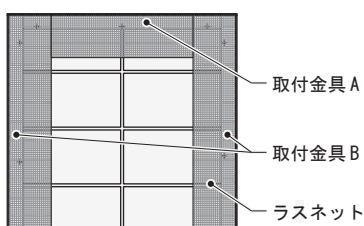

- ③ 右図のように下地塗り・仕上げを行ってください。

《仕上げ厚の目安》

- 塗り仕上げ：
〈下地塗り〉+ 〈仕上げ塗り〉 **15~20mm**
- 貼り仕上げ：
〈下地塗り〉+ 〈貼りもの〉 **~25mm**

