

取扱説明書 C-19 機能門柱 施主様用 (保管用)

この度は、当社商品をお買い上げいただき、誠にありがとうございます。
 末永くご愛用いただくために、この取扱説明書をよくお読みのうえ、正しくお取り扱いください。
 この取扱説明書は大切に保管してください。

安全上のご注意 ※必ずお守りください。

お使いになる人や他の人への危害、財産への損害を未然に防ぐため、必ずお守りいただくことを説明しています。

◎誤った取扱いをした場合に生じる危険や損害度を、次の区分で説明しています。 ◎本文中や本体に使われている図記号の意味は以下の通りです。



 **警告** 「死亡や重傷を負うおそれがある」内容です。

 **禁止** 「絶対してはいけない」内容です。

 **注意** 「傷害を負うことや、財産の損害が発生する恐れがある」内容です。

 **指示を守る** 「実行しなければならない」内容です。

警告

 禁止	<ul style="list-style-type: none"> ■ 分解・改造・用途以外の使用は絶対にしないでください。ケガ・事故の原因となります。 ■ 火気を近づけないでください。火災・故障・変色・塗装剥がれの原因となります。 ■ 隙間や可動部分に手や指等を挟んでケガをしないようご注意ください。 ■ 破損したままでの使用は絶対にやめてください。
 指示を守る	<ul style="list-style-type: none"> ■ 配線作業は、必ず電源を切ってから行なってください。感電の原因となります。 ■ 異常を感じた場合は、すみやかに使用を中止し、販売店または施工店にご相談ください。 (例)・部品の破損がある ・異音がする ・腐食などによる機能、性能の低下

注意

 指示を守る	<ul style="list-style-type: none"> ■ 安全のため、定期的に接合部のビス等のゆるみやがたつきが無いか確認し使用してください。部材が落下してケガをしたり、変形・破損する恐れがあります。施主様で確認出来ない場合は、最寄りの施工店や専門業者に依頼してください。
--	---

取扱上のご注意 ※必ずお守りください。

- この商品は無理な荷重・衝撃・落下により破損する可能性がありますので、取り扱いにはご注意ください。
- 金属の切断面には充分ご注意ください。安全に配慮した処理を施しておりますが、ケガをする場合があります。
- 塗装部分の取り扱いにはご注意ください。塗装部分に関しては金属に焼付塗装を施しておりますので、摩擦や引っ掻き等により塗装部分が傷つくことがあります。環境条件によっては、塗装部分に変色・シミ・錆等が生じることがあります。
- お子様があぶつかる危険の無いようご注意ください。
- 投函扉・取出扉の開閉の際に手などを挟まないよう、ご注意ください。
- 商品に寄り掛かったり、ぶら下がったり、過度の荷重をかけないでください。ケガ・事故の原因となります。
- 投函扉・取出扉は無理に開けようとしたり、荷重をかけると変形・破損の恐れがありますのでご注意ください。
- 防犯上、取出扉の施錠は必ず行ってください。
- 貴重品、重要書類、危険物、なま物等の保管はしないでください。一般配達物の受箱として設計されていますので、貴重品類の受け取りや保管には適していません。意図的な盗難やいたずらには対応できません。
- 宅配ボックス付きの場合、確実に宅配ボックスを使用して頂くため、配送業者様へ予め宅配ボックスの場所・使用方法をお伝えください。また、不在配達票が入っていた場合、次回より不在時の際の宅配ボックス使用方法をお伝えください。使用前にお伝え頂くことで配達物の受け入れがスムーズに行なえます。
- 配達される業者様の故意、過失、使用上の誤りによる配達物の盗難、紛失については責任を負いかねますので、予めご了承ください。
- ポストの配達物の溜めすぎにご注意ください。配達物で投函扉が開きっぱなしになり、雨水の侵入・盗難の原因となります。
- 商品は防雨性ですが、完全防水ではありません。商品の中に水が溜まる恐れがありますので、お早めに配達物を取り出してください。
- 台風などの強風の日には、取出扉が開かないよう必ず施錠を行なってください。取出扉が風にあおられ、変形・破損の原因となります。
- ホース等で商品に直接水をかけないでください。各機能に障害が生じる原因となります。
- 定期的に各部の点検・清掃・給油を行なってください。故障の原因となります。
- 商品を廃棄される場合はお住まいの地域の取り決めに基づいた処理をお願いします。

商品改良のため、仕様・外観は予告なしに変更することがありますのでご了承ください。

ご使用方法（ポスト）



投函扉を押し開き、配達物を投函します。
（大型配達物が入る大きさになっております。）

⚠️ 注意

- 投函扉は90°以上開けないでください。変形・破損の原因となります。
- 投函扉を開ける際は無理な荷重をかけないでください。変形・破損の原因となります。

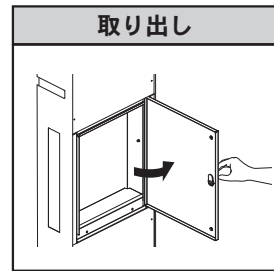

取出扉を手前に開いて中の郵便物を取り出します。

⚠️ 注意

- Tカムロックがオープンになっている事を確認の上、取出扉を開けてください。変形・破損の原因となります。
- 取出扉は90°以上開けないでください。変形・破損の原因となります。
- 取出扉を開ける際は無理な荷重をかけないでください。変形・破損の原因となります。

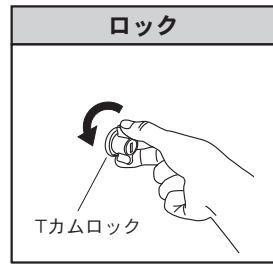

鍵がない状態でも取出扉をロックする事ができます。
※完全な施錠ではありません。取出扉を開ける際はTカムロックを右に90°回して開ける事ができます。
閉める際はTカムロックを左に90°回してロックできます。

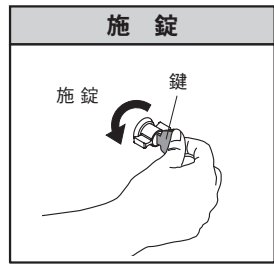
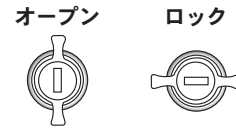

Tカムロックをロック状態にして、ポスト用の鍵で施錠します。

⚠️ 注意

- 配達物を取り出した後は必ず取出扉を閉め、鍵で施錠してください。

ご使用方法（宅配ボックス）

各部名称

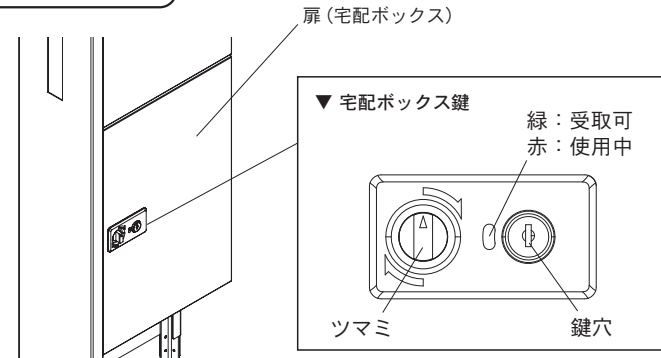

▼ 受取可能な荷物の目安サイズ (mm)

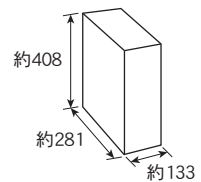

350ml缶24本入りが1ケース入る容量です。

▼ 宅配ボックス扉（内側）

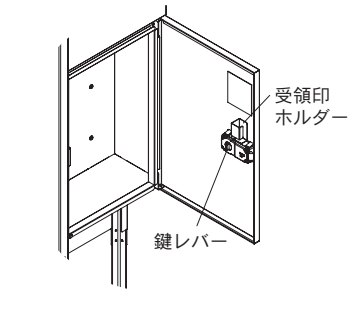

⚠️ 注意

- 受領印は市販品をご用意ください。
- 荷物の受け取りは、一度に一回の配達分となります。

配達物の受け取り（配達業者様）

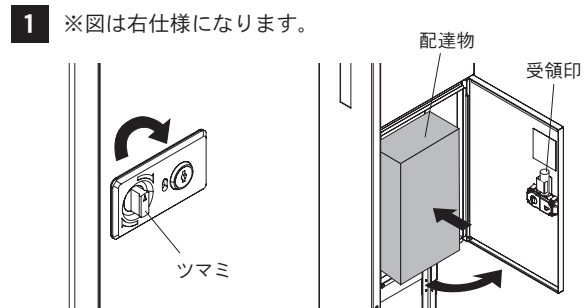

宅配ボックス鍵のツマミを矢印方向に回し、ツマミを引っ張りながら宅配ボックスの扉を開きます。宅配ボックス内に配達物を入れます。
扉内側に収納されている受領印で、受取伝票に押印します。

⚠️ 注意

- 扉は90°以上開けないでください。変形・破損の原因となります。

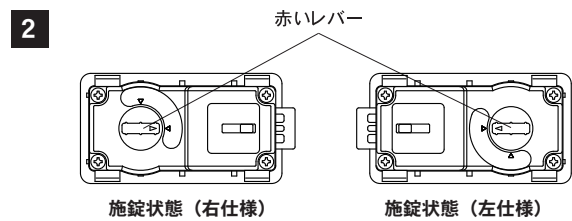

扉内側の赤いレバーを回し、施錠状態にしてから扉を閉めます。
※赤いレバーが横向きの状態が施錠状態です。
※扉が確実に閉まっていることを確認します。

配達物の取り出し（施主様）

1 ※図は右仕様になります。



鍵穴に宅配ボックス用の鍵を差し込み、右に90°回して開錠します。
つまみを矢印の方向に回して扉を開けます。

2

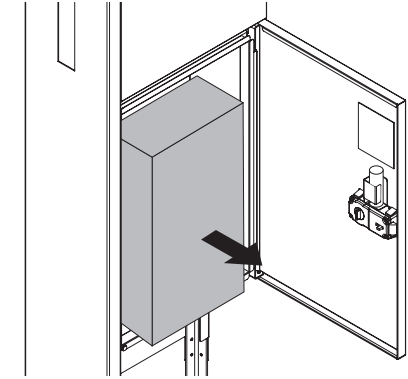

扉を開き、配達物を取り出します。扉内側の赤い鍵レバーが開錠状態になっていることを確認してから扉を閉めます。
※赤いレバーが縦向きの状態が開錠状態です。

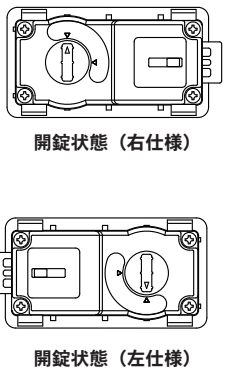

鍵について

鍵は施錠するために必要です。大切に保管してください。防犯上、取出扉の施錠は必ず行なってください。
万が一鍵を紛失された場合は、ご相談ください。L字型全身プレート裏側下部に記載されているIDナンバーをご確認の上、販売店または施工店までお問い合わせください。

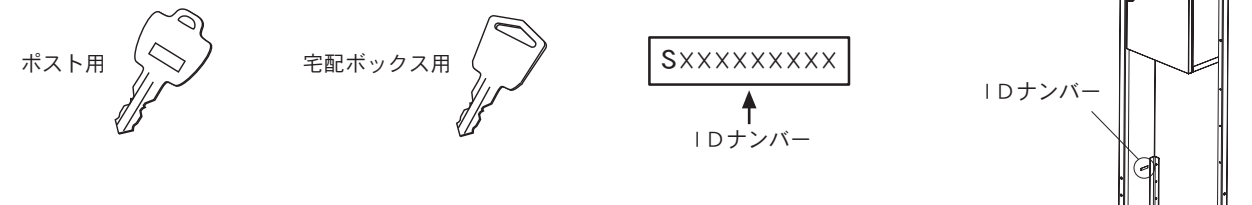

お手入れ方法

- 付着した汚れは、柔らかい布で水拭きをした後、柔らかい乾いた布で水分を十分に拭き取ってください。拭き取る際は、キズがつかないようにご注意ください。ヘアラインの場合は、目に沿って拭くようにしてください。
- 汚れが目立つ際は、水で薄めた中性洗剤で拭き、十分に水拭きを行なってください。
- 海水など塩分を含んだものやゴミなどの付着物を放置すると錆発生の原因となりますので、必ず拭き取るようにしてください。
- 投函扉、取出扉は使用状況により、摩擦で小さな擦れ音が発生する場合がありますので、開閉金具への定期的な給油をおすすめいたします。



注意

- 塩害環境に厳しい地域では錆びやすくなりますのでご注意ください。ステンレスは錆びに強い金属ですが、絶対に錆びない素材ではありませんので、予めご了承ください。また、鉄粉など表面に付着したまま放置すると錆が発生しますので、必ず拭き取るようにしてください。
- ステンレスの切断面は安全に配慮し処理を施していますが、ケガをする場合がありますので素手で触れないようご注意ください。
- お手入れの際、研磨剤入りのクレンザー等は、本体表面に傷をつける恐れがあるため使用しないでください。
- シンナー、ベンジン、ワックス、石油、塩素系溶剤等は塗装を剥がす恐れがあるため使用しないでください。
- 殺虫剤、ガラスクリーナー、ヘアスプレー等は変色の恐れがあるため商品にかからないようご注意ください。