

# ⚠ 本誌を必ず御施主様にお渡しください

Only One

SIMPLE FRAME series

## 取扱説明書

※本書は商品の取り扱いについて説明したものです。  
紛失されないよう、大切に保管してください。

シンプルフレーム TypeA/B/C/D

●対象製品 FFA□BMO〇〇 / FFB□BMO〇〇 / FFC□BMO / FFD□BMA

Ver. 1

NAFFABCDT

この度は本商品をお買い上げいただきありがとうございます。

本製品を正しく御理解いただくために、この「取扱説明書」をよくお読みください。

### ⚠ 安全のため必ず守ってください

- お客様で灯具（LEDライト）の交換はできません。[※LED照明仕様]  
感電の恐れがあります。必ず工事店などにご依頼ください。
- 照明器具には寿命があります。設置して8~10年経つと、外観に異常がなくても内部の劣化は進行しています。  
必ず点検・交換してください。
  - ・使用条件は、周囲温度30℃、1日10時間点灯、年間3,000時間点灯です。周囲温度が高い場合、点灯時間が長い場合などは寿命が短くなります。
  - ・点検せずに長時間使い続けると、まれに火災・感電・器具の落下などに至る場合があります。
  - ・3年に1回は工事店等の専門会社による点検をお勧めします。
- 重量物の立て掛け、もたれ掛かる等、過度の荷重を掛けしないでください。変形や破損、事故の原因となります。
- 夏期の直射日光で表面が熱くなります。特に乳幼児が触れる環境ではご注意下さい。
- むやみに改造・変更はしないでください。破損の原因となります。
- ポストから投函物を取り出す際は手や指に注意してください。
- ポスト投函口にむやみに手や棒を差し込まないでください。手をケガしたり、ポストが破損するおそれがあります。
- ポスト、宅配ボックスから投函物を取り出す際は、静かに開閉してください。破損の原因になります。
- 風雨の強い時、雨水がポスト内に浸入する場合がありますのでご注意ください。郵便物が濡れるおそれがあります。
- ポスト、宅配ボックスは郵便物や新聞、荷物等を受け入れるものです。その他の目的に使用しないでください。
- 火気を近づけないでください。火災・延焼または故障の原因となります。
- 強い衝撃を与えないでください。故障の原因となります。
- ホース、または高圧洗浄機による直接の散水はしないでください。  
各機能に障害が生じたり、ポスト内に水が浸入する恐れがあります。
- 無闇に改造・変更はしないでください。破損・感電・火災の原因となります。

### ⊘ 禁止

- お子様が宅配ボックスに入って遊ばないようにご注意ください。
  - ・ボックス内に閉じ込められる恐れがあります。(Dタイプのみ)
- 本体の上に乗ったり、扉にぶら下がったりしないでください。
  - ・転倒して怪我をする恐れがあります。

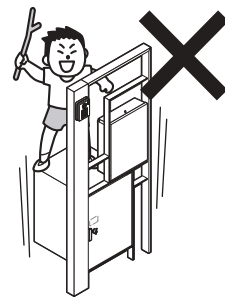
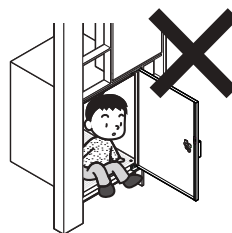

※イラストはDタイプ

### ⚠ 宅配ボックス使用上のご注意

TypeDのみ

- 故意、悪意、いたずらに対する防御機能はありません。
- 配達される業者様等の故意、過失、使用上の誤りによる荷物の盗難、紛失については責任を負いかねますのでご了承ください。
- 受取物の認識機能はありません。
- 生鮮食料品、貴重品、現金等はいれしないでください。
- 本体に重いものを乗せたり、寄りかかったりしないでください。
- 本宅配ボックスは一台につき一業者（1回）受取用です。
- 異常を感じた場合はすみやかに使用を中止し、販売店・工事店に相談してください。
- サイズ以上の荷物を入れますと、正しく施錠できない恐れがありますのでご注意ください。

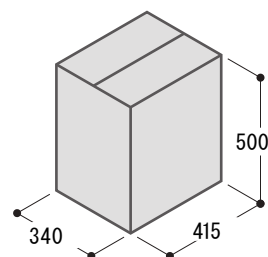

荷物受取可能サイズ

各部名称

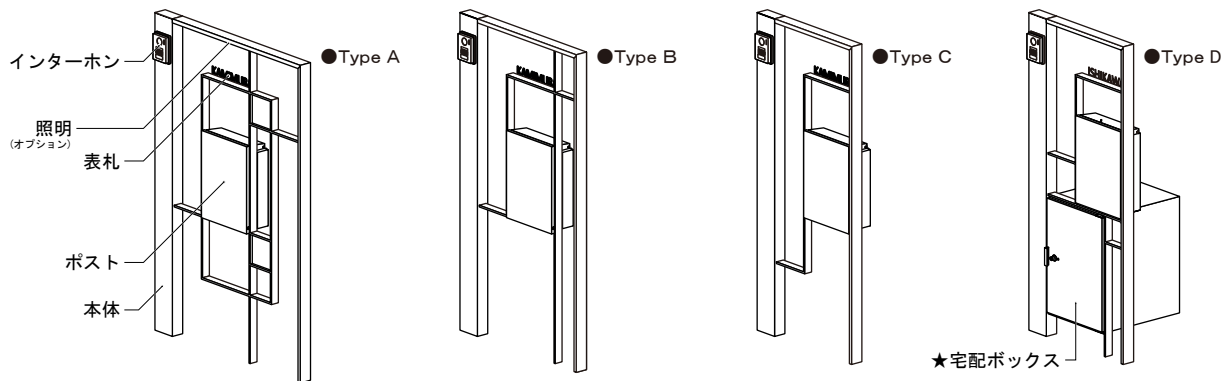

使用方法 (ポスト部)

〈投函方法〉

- ① 投函扉を上を開きます。
- ② 郵便物が投函できます。

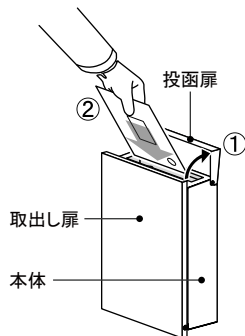

〈取り出し方法〉

開ける時

- ① ロックを解除し、取り出し扉を開きます。  
※詳細は事項のダイヤル錠の操作方法を参照してください。
- ② 郵便物が取り出せます。

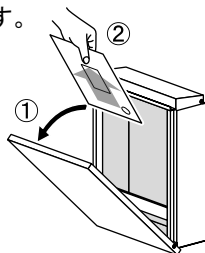

閉める時

- ① 取出し扉を閉じます。
- ② 投函扉内のロックを施錠します。

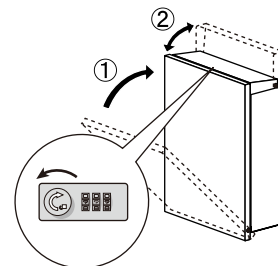

●ダイヤル錠の操作方法●

⚠使用上の注意事項

- 本商品は簡易錠ですので、貴重品・重要書類・危険物・生物等の受取りや保管には適しておりません。お部屋の鍵も入れないでください。意図的な盗難やいたずらには対応できません。いかなる配達物・内容物であっても、本商品の故障の有無に関わらず盗難あるいは紛失・損傷・汚染した場合、弊社はその責任を負えませんのでご了承ください。
- ダイヤル錠操作をせずに正面扉を無理矢理開けようとすると、破損の恐れがありますのでご注意ください。

■暗証番号の設定、変更方法 (出荷時には、000にセットしてあります。)

- 設定された暗証番号は必ず控えをとり、失くさないよう大切に保管してください。
- 本品の特性上、暗証番号が分からなくなると開錠することが出来なくなり、カギの交換となります。

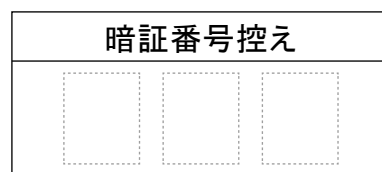

① ツマミ (ツマミを上図の状態にしてください。)

② 設定スイッチ (裏面の設定スイッチをBへ動かしてください。)

③ ダイヤル (右側のダイヤルを回し、好きな3ケタの番号をセットしてください。(例)999)

④ 設定スイッチ (設定スイッチをAへ戻すと暗証番号の設定完了です。)

施錠方法

- ① ダイヤルを暗証番号に合わせます。
- ② ツマミを左に90°回します。  
ダイヤルを暗証番号以外の数字に替えるとロックされます。

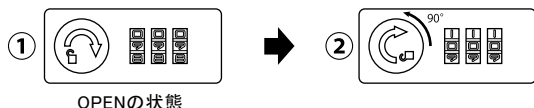

OPENの状態

解錠方法

- ① ダイヤルを暗証番号に合わせます。
- ② ツマミを右に90°回すと解錠されます。



OPENの状態

## ● 宅配ボックスの荷物の受取・取出方法 ●

### ■ 荷物の受取方法

- ① インジケータが緑になっていることを確認し、扉を開けてください。

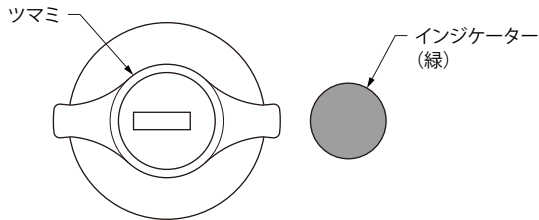

### ⚠️ ご注意

- 荷物を入れる前にツマミを左に回さないでください。扉がロックして開かなくなります。



- ② 宅配ボックスに荷物を入れてください。

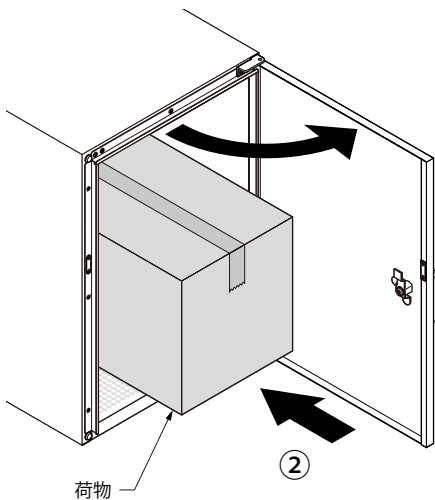

- ③ ツマミを左に回して扉をロックしてください。  
(インジケータ: 赤)

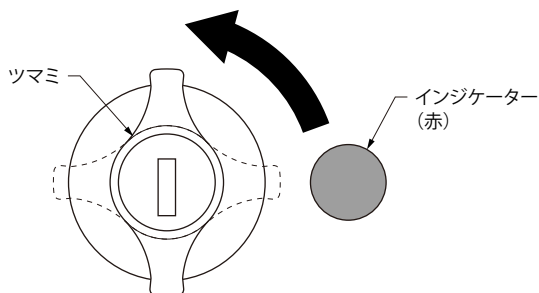

### ■ 荷物の取出方法

- ① キーを差し込んで鍵を解錠し、扉を開いてください。

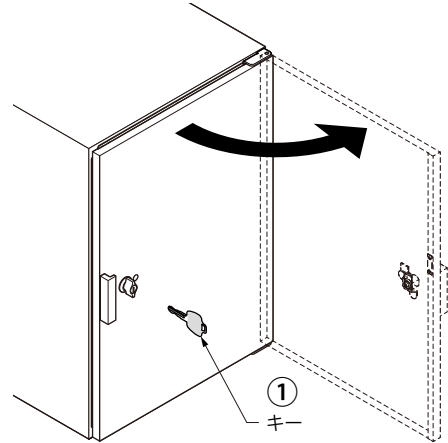

- ② 荷物を取り出してください。

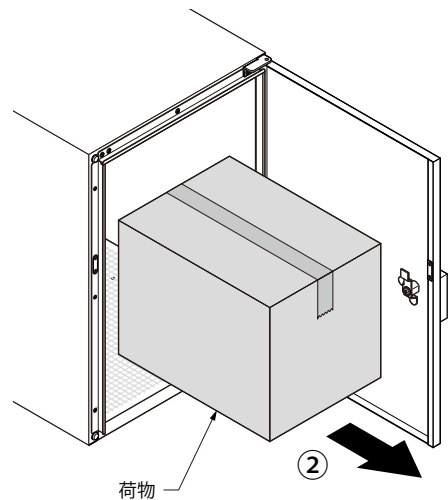

- ③ 扉を締めてください。  
(インジケータが緑になっていることを確認してください。)

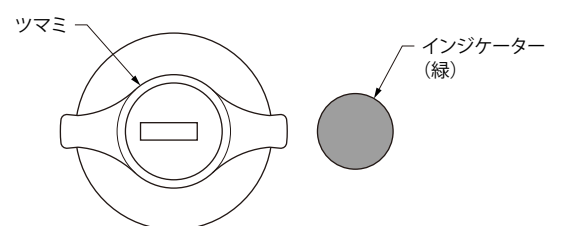

## お手入れ方法

- 可動部にこすれ音が発生した場合は、市販の潤滑油などを塗布してください。
- お手入れは中性洗剤を使用してください。シンナー・ベンジン等の石油系溶剤は絶対にご使用にならないでください。
- 長期間、お掃除しないままにしておきますと、表面に付着したホコリや塵、鉄粉などの汚れが被膜の再生を妨害し、錆の発生、腐食の原因となりますので、早めに取り除く事が必要となります。
- 汚れは柔らかい布やスポンジなどで拭きとってください。金属タワシや研磨材入り洗剤でこすると表面に傷がつき、錆の発生、腐食の原因となります。
- 末長くご使用していただくために、定期的にメンテナンスをお薦めします。

## 修理サービスについて

- 商品改良のため、仕様・外観は予告無しに変更する事がありますので予めご了承ください。
- 印刷物と実物では多少色味が異なる場合がありますので、予めご了承ください。
- 商品に異常が生じた場合はお取り付けの施工点にご相談ください。
- 修理を依頼される時は下記の内容についてお知らせください。  
商品名、故障の状況、施工日、ご氏名、ご住所、電話番号、道順

## 保証

- LED照明の保証期間はご購入の日より1年間です。
- 保証期間内でも次の場合には有料を原則とさせていただきます。
  - ・使用上の誤り及び不当な修理や改造による故障及び損傷
  - ・取付後の取付場所の移設・輸送・落下などによる故障及び損傷
  - ・火災、地震、水害、落雷、その他天災地変、以上電圧、指定外の電源（電圧・周波数）などによる故障及び損傷
  - ・施工上の不備に起因する故障や不具合

購入年月日

購入店

## MEMO