

# 取扱説明書 C-17 機能門柱 (宅配ボックス付)

施主様用 (保管用)



この度は、当社商品をお買い上げいただき、誠にありがとうございます。  
 末永くご愛用いただくために、この取付取扱説明書をよくお読みのうえ、正しくお取り扱いください。  
 この取付取扱説明書は大切に保管してください。

## 安全上のご注意 ※必ずお守りください。



お使いになる人や他の人への危害、財産への損害を未然に防ぐため、必ずお守りいただくことを説明しています。  
 ◎誤った取り扱いをした場合に生じる危険や損害度を、次の区分で説明しています。 ◎本文中や本体に使われている図記号の意味は以下の通りです。

	<b>警告</b>	「死亡や重傷を負う恐れがある」内容です。		<b>禁止</b>	「絶対してはいけない」内容です。
	<b>注意</b>	「傷害を負うことや、財産の損害が発生する恐れがある」内容です。		<b>指示を守る</b>	「実行しなければならない」内容です。

### 警告

	<b>禁止</b>	<ul style="list-style-type: none"> <li>■分解・改造・用途以外の使用は絶対にしないでください。ケガ・事故の原因となります。</li> <li>■火気を近づけないでください。火災・故障・変色・塗装剥がれの原因となります。</li> <li>■LED付きの場合、表札の上に布や紙等、燃えやすいものを被せないでください。火災の原因となります。</li> <li>■可動部分に手や指等を挟んでケガをしないようご注意ください。</li> <li>■隙間に手や指を入れないでください。ケガ・事故の原因となります。</li> <li>■破損したままでの使用は絶対にやめてください。</li> <li>■宅配ボックス内に入って遊ばないよう、お子様には特に注意してください。ボックス内に閉じ込められる恐れがあります。(万が一閉じ込められた場合でも閉じ込め防止装置を押すと扉が開きます。詳細は宅配ボックスに付属している取扱説明書をご確認ください。)</li> </ul>
	<b>指示を守る</b>	<ul style="list-style-type: none"> <li>■配線作業は、必ず電源を切ってから行なってください。感電の原因となります。</li> <li>■異常を感じた場合は、すみやかに使用を中止し、販売店または工事店にご相談ください。(例)・部品の破損がある ・異音がある ・腐食などによる機能、性能の低下</li> </ul>

### 注意

	<b>禁止</b>	<ul style="list-style-type: none"> <li>■照明付きの場合は、光源を長時間直視しないでください。また、直射日光のあたる場所での屋間の長時間点灯はお避けください。点灯時間が長い場合や周囲温度が高い場合は、LED寿命を短縮させる恐れがあります。</li> </ul>
	<b>指示を守る</b>	<ul style="list-style-type: none"> <li>■照明器具には寿命があります。設置して8～10年経つと、外観に異常がなくても内部の劣化が進行しています。点検を行なってください。 ※未点検のまま長期間使い続けると、まれに感電・火災・落下等に至る場合があります。点灯しない場合は、電源を切り、販売店または工事店にご相談ください。</li> <li>■安全のため、定期的に接合部のビス等のゆるみやがたつきが無いか確認し使用してください。部材が落下してケガをしたり、変形・破損する恐れがあります。施主様で確認出来ない場合は、最寄りの施工店や専門業者に依頼してください。</li> </ul>

## 取扱上のご注意 ※必ずお守りください。

<ul style="list-style-type: none"> <li>■この商品は無理な荷重・衝撃・落下により破損する可能性がありますので、取り扱いにはご注意ください。</li> <li>■金属の切断面には充分ご注意ください。安全に配慮した処理を施しておりますが、ケガをする場合があります。</li> <li>■塗装部分に関しては、金属に焼付塗装を施しております。摩擦や引っ掻き等により塗装部分が傷つくことがありますので、取り扱いにはご注意ください。環境条件によっては、塗装部分に変色・シミ・錆等が生じることがあります。</li> <li>■この商品は壁面より手前に突き出ますので、お子様がぶつかる危険の無いようご注意ください。</li> <li>■投函扉・取出扉の開閉の際に手などを挟まないよう、ご注意ください。</li> <li>■LEDにはバラストがあるため、同品番の商品でも発光色・明るさが異なる場合があります。予めご了承ください。</li> <li>■商品に寄り掛かったり、ぶら下がったり、過度の荷重をかけないでください。ケガ・事故の原因となります。</li> <li>■取出扉は無理に開けようとしたり、扉に荷重をかけると変形・破損の恐れがありますのでご注意ください。</li> <li>■防犯上、施錠は必ず行なってください。</li> <li>■貴重品、重要書類、危険物、なま物等の保管はしないでください。一般郵便物の受箱として設計されていますので、貴重品類の受け取りや保管には適しておりません。意図的な盗難やいたずらには対応できません。</li> <li>■ポストの郵便物の溜めすぎにご注意ください。郵便物で投函扉が開きっぱなしになり、雨水の侵入・盗難の原因となります。</li> <li>■商品は防雨性ですが、完全防水ではありません。商品の中に水が溜まる恐れがありますので、お早めに郵便物を取り出してください。</li> <li>■ホース等で商品に直接水をかけないでください。各機能に障害が生じる原因となります。</li> <li>■定期的に各部の点検・清掃・給油を行なってください。故障の原因となります。</li> <li>■商品を廃棄される場合はお住まいの地域の取り決めに基づいた処理をお願いします。</li> <li>■<u>宅配ボックスに関する注意事項は宅配ボックスに付属しております取扱説明書をご確認ください。</u></li> </ul>	
---	--

## ポストの鍵について

- 鍵は施錠するために必要です。大切に保管してください。
- 防犯上、施錠は必ず行なってください。
- 鍵の追加注文にも対応しております。  
本体底面に記載されているIDナンバーをご確認の上、販売店または工事店までお問い合わせください。

SXXXXXXXXXX

↑  
IDナンバー

## ポストのご使用方法

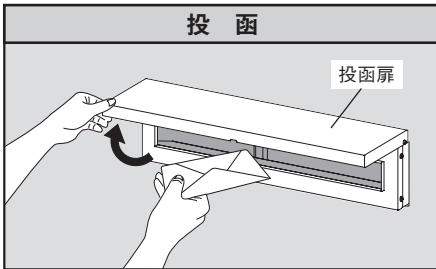

投函扉を上を開き、郵便物・新聞等を投函します。

### ⚠ 注意

- ⊖ 投函扉は90°以上開けないでください。変形・破損の原因となります。
- ⊖ 投函扉を開ける際は無理な荷重をかけないでください。変形・破損の原因となります。



取出扉を上を開き、郵便物を取り出します。

### ⚠ 注意

- ⊖ Tカムロックがオープンになっている事を確認の上、取出扉を開けてください。変形・破損の原因となります。
- ⊖ 取出扉は90°以上開けないでください。変形・破損の原因となります。
- ⊖ 取出扉を開ける際は無理な荷重をかけないでください。変形・破損の原因となります。



鍵がない状態でも取出扉をロックする事ができます。  
※完全な施錠ではありません。開ける際はTカムロックを右に90°回して取出扉を開ける事ができます。閉める際はTカムロックを左に90°回してロックできます。

オープン



ロック

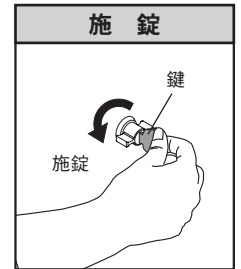

Tカムロックをロック状態にして、付属の鍵で施錠できます。

### ⚠ 注意

- ① 取り出した後は必ず取出扉を閉め、鍵で施錠してください。

## お手入れ方法

- 付着した汚れは、柔らかい布で水拭きをした後、柔らかい乾いた布で水分を十分に拭き取ってください。拭き取る際は、キズがつかないようにご注意ください。ヘアラインの場合は、目に沿って拭くようにしてください。
- 汚れが目立つ際は、水で薄めた中性洗剤で拭き、十分に水拭きを行なってください。
- 海水など塩分を含んだものやゴミなどの付着物を放置すると錆発生の原因となりますので、必ず拭き取るようにしてください。
- 投函扉、取出扉は使用状況により、摩擦で小さな擦れ音が発生する場合がありますので、開閉金具への定期的な給油をおすすめいたします。



注意

- ステンレスは錆に強い金属ですが、絶対に錆びない素材ではありません。特に塩害環境に厳しい地域では錆びやすくなります。ご了承ください。また、鉄粉など表面に付着したまま放置すると錆が発生しますので、必ず拭き取るようにしてください。
- ステンレスの切断面は安全に配慮し処理を施していますが、ケガをする場合がありますので素手で触れないようご注意ください。
- お手入れの際、研磨剤入りのクレンザー等は、本体表面に傷をつける恐れがあるため使用しないでください。
- シンナー、ベンジン、ワックス、石油、塩素系溶剤等は塗装を剥がす恐れがあるため使用しないでください。
- 殺虫剤、ガラスクリーナー、ヘアスプレー等は変色の恐れがあるため商品にかからないようご注意ください。

商品改良のため、仕様・外観は予告なしに変更することがありますのでご了承ください。

<日本製>

# 施工説明書 C-17

機能門柱  
(宅配ボックス付)

施主様用  
(保管用)

## 施工店様へ



- 安全上のご注意は、施工前に必ずお読みください。
- 必ずこの施工説明書に従って正しく施工してください。
- 引き渡しの際は、取扱説明書に従って取扱方法を施主様にご説明いただき、取扱説明書は必ず施主様にお渡しください。

## 安全上のご注意 ※必ずお守りください。



お使いになる人や他の人への危害、財産への損害を未然に防ぐため、必ずお守りいただくことを説明しています。

◎誤った取り扱いをした場合に生じる危険や損害度を、次の区分で説明しています。



◎本文中や本体に使われている図記号の意味は以下の通りです。

	<b>警告</b> 「死亡や重傷を負う恐れがある」内容です。		<b>禁止</b> 「絶対してはいけない」内容です。
	<b>注意</b> 「傷害を負うことや、財産の損害が発生する恐れがある」内容です。		<b>指示を守る</b> 「実行しなければならない」内容です。

## 警告

 禁止	<ul style="list-style-type: none"> <li>■ 分解・改造・用途以外の使用は絶対にしないでください。ケガ・事故の原因となります。</li> <li>■ <b>照明器具は 12V 仕様です。照明器具のコード終端を、直接 AC100V に接続しないでください。</b> 過電圧を加えると過熱・破損・感電の恐れがあります。</li> <li>■ 次のような場所には取り付けしないでください。ケガ・事故・商品破損・感電の原因となります。             <ul style="list-style-type: none"> <li>・ 傾斜した場所 ・ 施工強度が確保できない場所 ・ 浴室等の常時湿気のこもる場所 ・ 冠水する恐れのある場所</li> <li>・ 通行の妨げとなる場所 ・ 極端に高い場所 ・ 強い振動や衝撃等のある不安定な場所 ・ 火気の近くや高温になる場所</li> </ul> </li> <li>■ 火気を近づけないでください。ケガ・事故・火災・故障の原因となります。</li> <li>■ コードが傷んだ状態では使用しないでください。</li> <li>■ 布や紙等、燃えやすいものを被せないでください。火災の原因となります。</li> <li>■ 隙間や可動部分に手や指等を挟んでケガをしないようご注意ください。</li> </ul>
 指示を守る	<ul style="list-style-type: none"> <li>■ 照明器具の取付工事は危険を伴う場合がありますので、必ず施工業者等のプロによる施工をお願いします。</li> <li>■ 地下埋設物（給排水管など）に影響が出ないよう、取付環境をご確認の上、施工してください。</li> <li>■ 商品の施工は、施工説明書に従い行ってください。取り付けに不備があると、ケガ・落下・破損の原因となります。</li> <li>■ 配線作業は、必ず電源を切ってから行ってください。感電の原因となります。</li> <li>■ 部品の損傷・煙が出る・異臭がする等の異常が発生した場合はすぐに使用を中止し、販売店または施工店にご相談ください。放置したままで使用すると感電・火災の原因となります。</li> <li>■ コードのコネクタ同士は、奥まで確実に差し込んでください。差し込みが不完全な場合、感電・火災の原因となります。</li> <li>■ 異常を感じた場合は、すみやかに使用を中止し、販売店または施工店にご相談ください。 (例) ・ 部品の破損がある ・ 異音がする ・ 腐食などによる機能、性能の低下</li> </ul>

## 注意

 禁止	<ul style="list-style-type: none"> <li>■ 照明付きの場合は、光源を長時間直視しないでください。直射日光のあたる場所での昼間の長時間点灯はお避けください。点灯時間が長い場合や周囲温度が高い場合は、LED 寿命を短縮させる恐れがあります。</li> <li>■ コードを傷つけたり、無理に曲げたり、引っ張ったり、束ねて通電しないでください。断線・接触不良・ショートを起こす恐れがあります。</li> <li>■ 商品に寄り掛かったり、ぶら下がったり、過度の荷重をかけないでください。ケガ・事故の原因となります。</li> <li>■ 商品に傷をつけないようご注意ください。お客様が施工中に破損された場合は、商品の取り替え等の措置は出来かねますので、ご了承ください。</li> </ul>
 指示を守る	<ul style="list-style-type: none"> <li>■ <b>照明付きの場合、照明器具が DC12V 仕様のため、DC トランスが必要です。付属の DC トランスを必ずご使用ください。</b> ※照明器具には寿命があります。設置して 8～10 年経つと、外観に異常がなくても内部の劣化が進行しています。点検を行ってください。</li> <li>■ ※未点検のまま長期間使い続けると、まれに感電・火災・落下等に至る場合があります。点灯しない場合は、電源を切り、販売店または工事店にご相談ください。</li> <li>■ 運搬する際は、商品を引きずらないようにしてください。床にキズがつく場合がございます。また、他の物と商品がぶつからないよう、充分注意して運搬・取り付けを行ってください。</li> <li>■ 基礎穴および埋め込み深さは基準通りに設けてください。</li> <li>■ 雨水の溜まりを防ぐため、基礎砕石を敷いてください。</li> </ul>

## 施工上のご注意 ※必ずお守りください。

- この商品は無理な荷重・衝撃・落下により破損する可能性がありますので、取り扱いにはご注意ください。
- 金属の切断面には充分ご注意ください。安全に配慮した処理を施しておりますが、ケガをする場合があります。運搬・取り付けをする際は保護用手袋を着用し、注意して作業を行ってください。
- 塗装部分の取り扱いにはご注意ください。塗装部分に関しては金属に焼付塗装を施しておりますので、摩擦や引っ掻き等により塗装部分が傷つくことがあります。環境条件によっては、塗装部分に変色・シミ・錆等が生じることがあります。
- 塩害環境に厳しい地域では錆びやすくなりますのでご注意ください。ステンレスは錆びに強い金属ですが、絶対に錆びない素材ではありませんので、取付環境には充分ご注意ください。
- 照明付きの場合、LEDにはバラツキがあるため、同品番の商品でも発光色・明るさが異なる場合があります。予めご了承ください。
- 隙間に手や指を入れないよう、ご注意ください。
- 施工時や移動時など手を挟まないようご注意ください。
- 商品にコンクリートやモルタル等が付着しないよう養生を行ってください。塗料剥がれ・腐食の原因となります。付着した場合は速やかに清掃してください。養生を行う際は、塗装部分に直接テープを貼らないようにしてください。
- 垂直・水平に施工してください。変形故障の原因となります。
- 充分なスペースを確保してから組立を行ってください。
- 門柱の水抜き穴をふさがないでください。
- ホース等で商品に直接水をかけないでください。各機能に障害が生じる原因となります。
- 商品を廃棄される場合はお住まいの地域の取り決めに基づいた処理をお願いします。
- 宅配ボックスに関する注意事項は宅配ボックスに付属しております施工説明書及び取扱説明書をご確認ください。

## 施工される前に

- 電気配線工事は専門の電気工事店にご依頼ください。
- 照明用電源線と信号線は電線管による隔離が必要です。
- 信号線（インターホン用）は、VCTF0.75mm<sup>2</sup>より線またはφ1.0mm 単線 2 芯または 3 芯を準備してください。
- 接地工事は、電気設備の技術基準に従い、確実に行ってください。
- 配管工事は機能門柱建て位置へあらかじめPF管を埋設してください。
- 照明付きの場合は施工を開始する前に、LED照明が正常に点灯するかあらかじめ確認作業を行ってください。
- 製品に付属されているトランス接続用延長コード 2mは、規定トランス接続専用コードとして、片側のみコネクタが圧着されています。
- 両側にコネクタが圧着されている延長コードを使用する際は必ず付属のトランス接続用延長コード 2mに繋いでご使用ください。不点灯の原因となります。また延長コードの切断は絶対にしないでください。

（LED照明仕様）

定格電圧	定格消費電力
DC 12V	0.4W

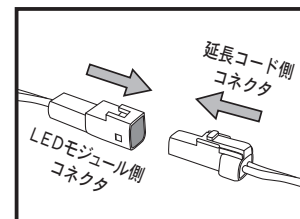

**注意** ⚠️ PF 管埋設工事については、内線規程に従ってください。

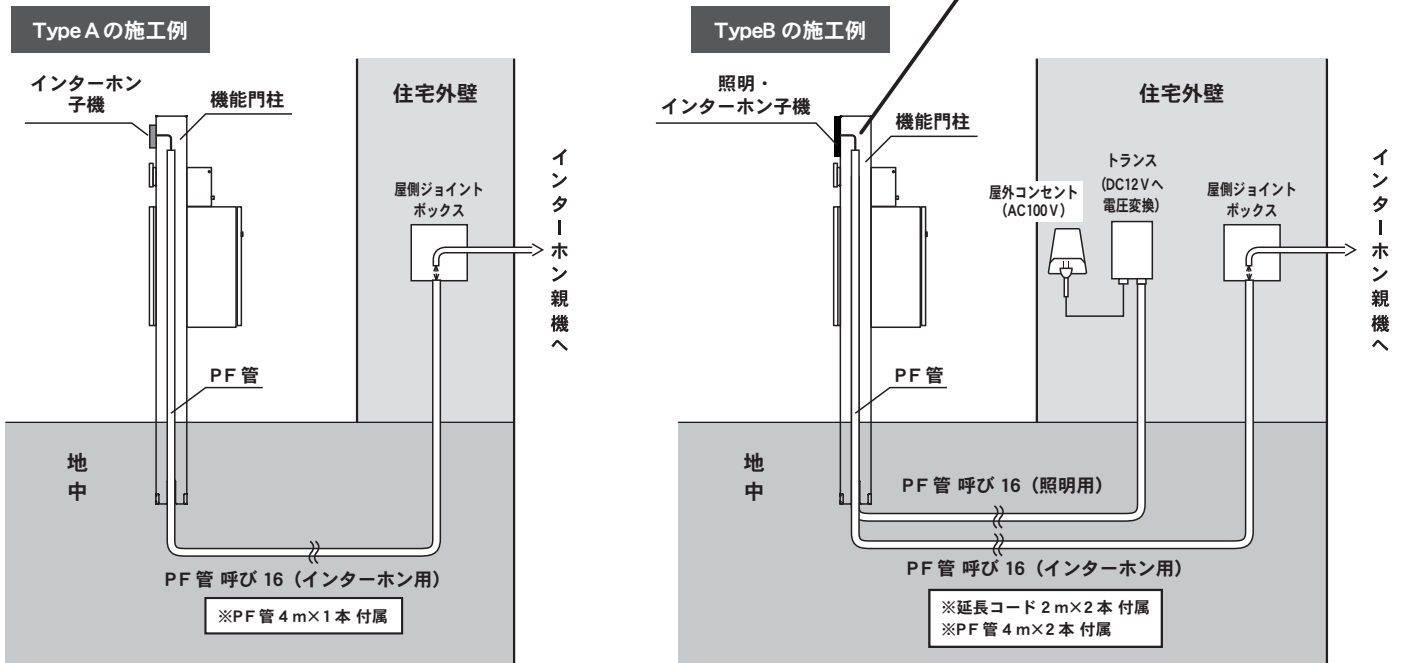

※別途ご購入ください。（Type Bのみ）

### オプション

- 延長コード [2m] (品番 KS1-C152B)
- [4m] (品番 KS1-C152C)
- [6m] (品番 KS1-C152D)

⚠️ 規定のオプション以外の製品と接続しないでください。不具合が見受けられた場合は保証の対象外となります。



# 梱包内容

※不備がないかご確認ください。 ※本商品には、インターホン子機は含まれておりません。

## 共通

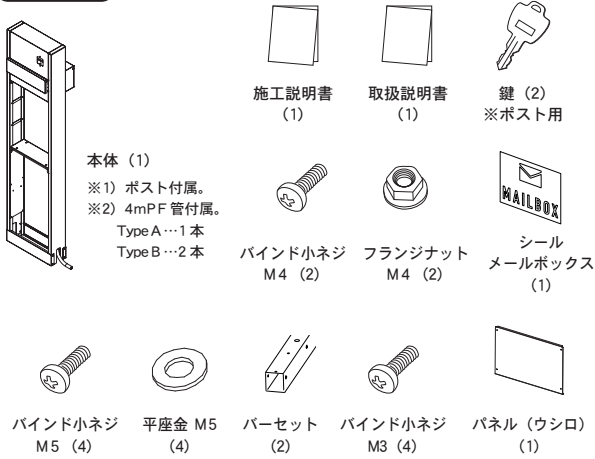

## 共通 (別梱)



## Type A



## Type B

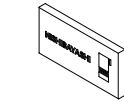

# 各部名称

# 寸法図

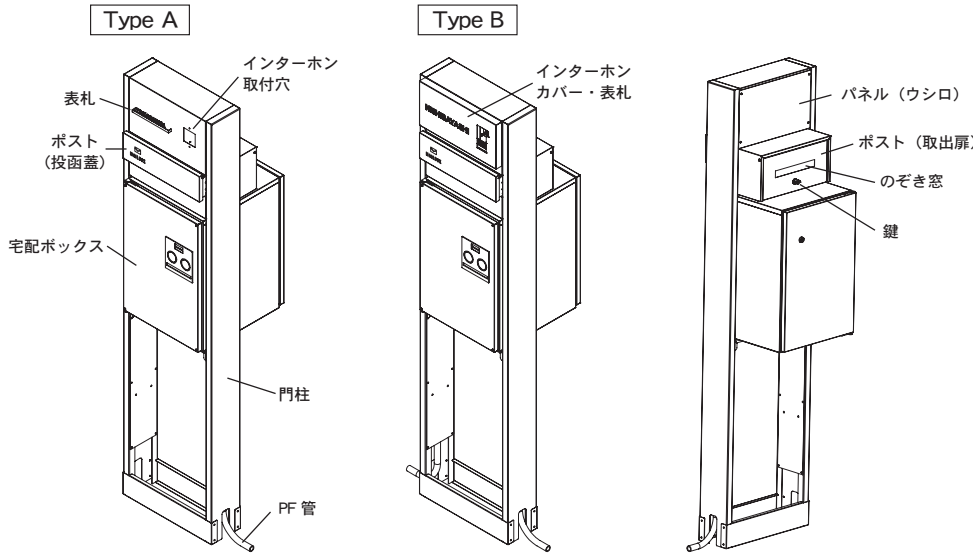

宅配ボックス 扉全開 (単位: mm)

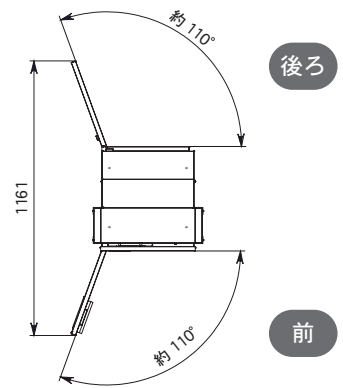

# 寸法図

## Type A

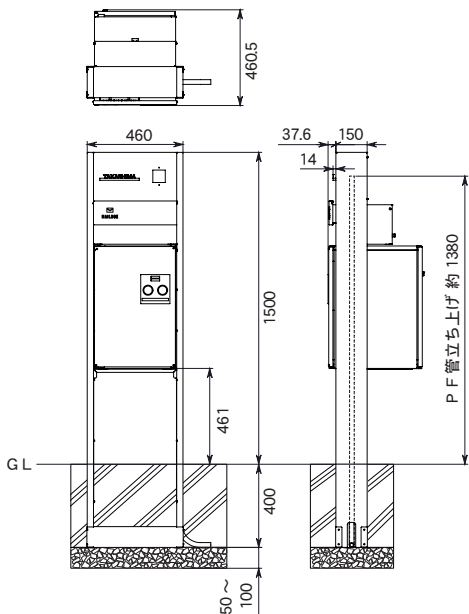

## Type B

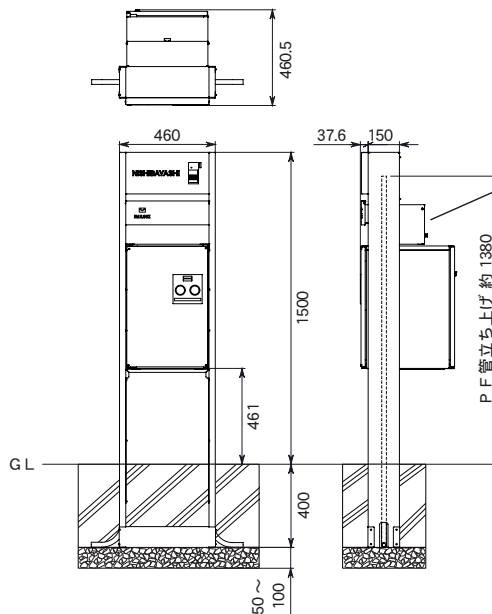

## ポスト

(単位: mm)

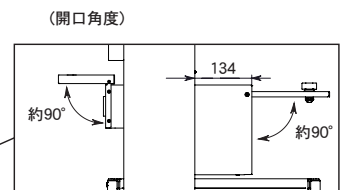

(投函口寸法)

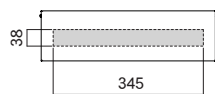

(取出口寸法)

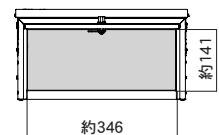

## 施工方法 ※ご確認ください。

**!** インターホン子機・表札の取り付け及び各配管(配線)は本体を施工する前に行なってください。なお、インターホン・表札の取付方法については、6ページをご参照ください。

1

### Type A

信号線 VCTF0.75mm<sup>2</sup>  
またはφ1.0mm  
2芯または3芯

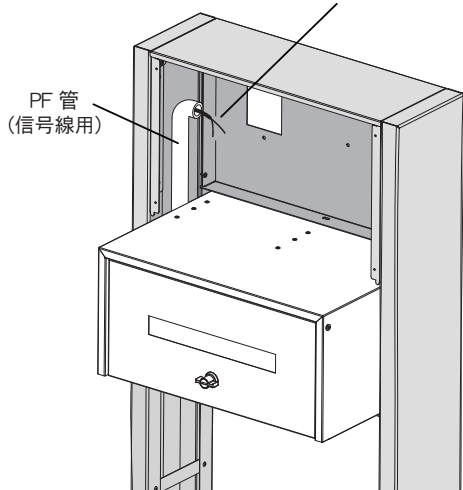

### Type B

PF管 (信号線用)

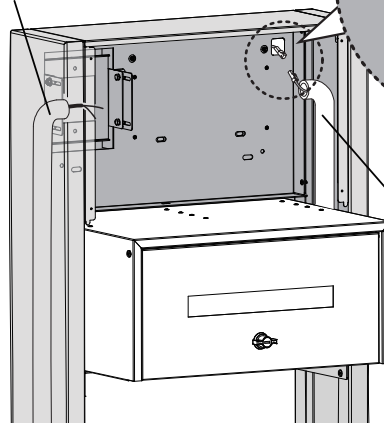

支柱内に信号線を通したPF管を設置します。Type Bの場合は、あわせて照明用の延長コードを通したPF管を設置します。

- ❶ 信号線用と照明用の延長コードの配管は別々にしてください。
- ❷ 照明用の延長コードを通したPF管から出ているコネクタとLED照明側のコネクタをカチッと音がするまで接続してください。

2

## 宅配ボックス (底面)

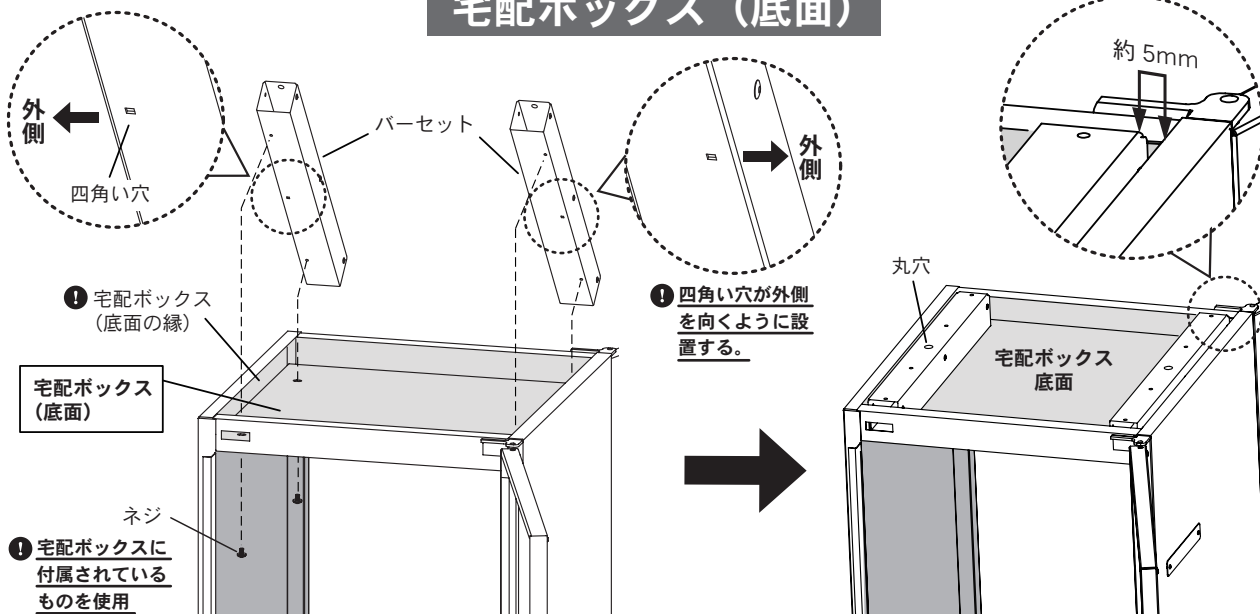

宅配ボックスに付属されているネジ 4 個を使って、付属のパーセットを宅配ボックスの底に仮止めします。その際、パーセットと宅配ボックス底面の縁との間隔を 5mm 程度空けて仮止めします。

- ❶ ネジは宅配ボックスに付属しているものをご使用ください。
- ❷ パーセットには取付方向がございます。方向をご確認の上、取付作業を行なってください。  
【パーセット取付方向】 宅配ボックスの底面に対し、パーセットの丸穴が上面にくるように設置します。その際、パーセット下面の四角い穴がそれぞれ外側を向くよう取り付けます。
- ❸ パーセットは仮止めしてください。きつく締めすぎると最後に調整が出来なくなります。

3

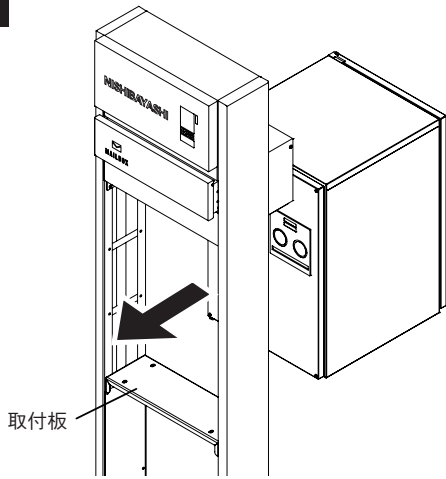

宅配ボックスを門柱の内側に取り付けられている取付板の上に乗せます。宅配ボックスの出幅を調整します。

- ❶ 宅配ボックスを乗せる際は、側面に傷がつかないように養生を行ってから取付作業を行ってください。その際の表面保護はマスキングテープをご使用の上、作業後は速やかに剥がしてください。
- ❷ 2人以上で取付作業を行なうようにしてください。

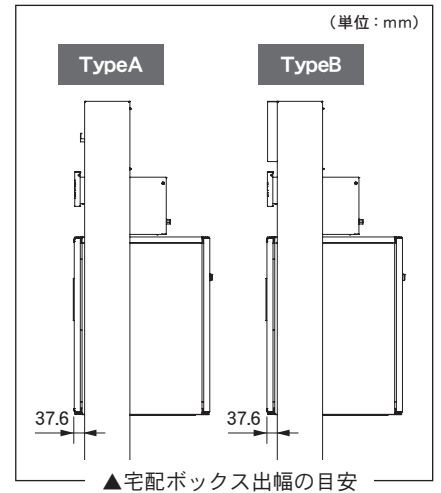

4

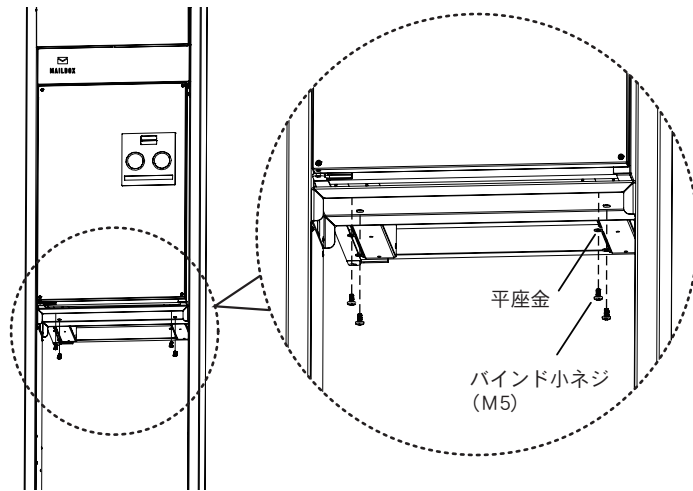

本品に付属されている平座金とバインド小ネジ (M5) を使って、取付板の下から宅配ボックスを固定します。

- ❶ 平座金・バインド小ネジは無くさないようご注意ください。
- ❷ バインド小ネジを締めすぎないようにご注意ください。

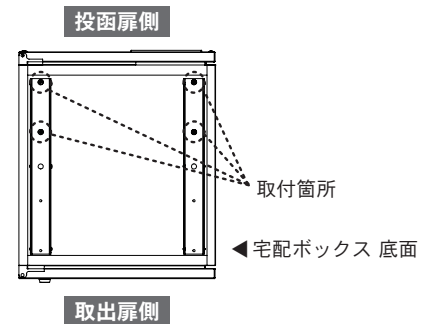

5

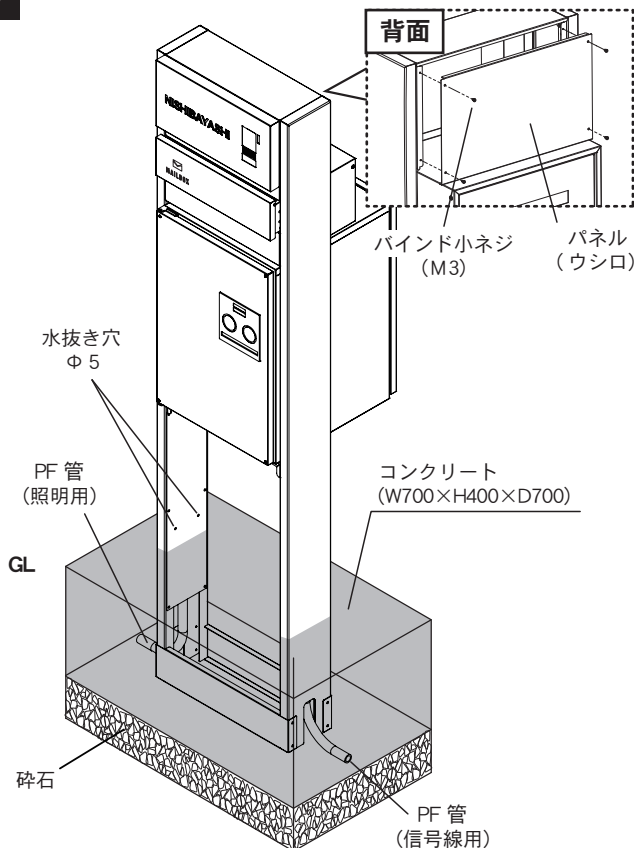

基礎穴を掘り、門柱内の水溜まり防止の為、必ず砕石を深さ 50~100mm 程度敷きます。

- ❶ 基礎は必ず 400mm 以上設けてください。

GL ラインが分かるよう支柱にテープ等で目印をつけます。

門柱を埋め込む穴に設置し、基礎寸法・ポールの水平・垂直を確認し、コンクリートを打設します。

- ❶ コンクリートが硬化するまでは添え木等で固定してください。

- ❷ 支柱下部の水抜き穴をふさがないように施工してください。水抜き穴 GL より深く埋まっている場合、ドリルなどで約φ5の水抜き穴を開けてください。

表札・インターホン子機を取り付けます。(取付方法は6ページをご参照ください。)

取り付けが完了したら、本品に付属されているパネル (ウシロ) をバインド小ネジ (M3) で取り付けます。

### ⚠ 注意

- ❶ 取付作業の際は、ブレーカーを落として作業を行ってください。感電・破損の原因になります。
- ❷ 水抜き穴をコンクリートや土砂でふさがないようにください。雨水が溜まり、感電・漏電・故障の原因となります。
- ❸ PF 管理設工事については、内線規程に従ってください。
- ❹ PF 管の中に水が入らないよう、必ず止水処理を行ってください。

## (Type A) 表札・インターホン子機取付方法

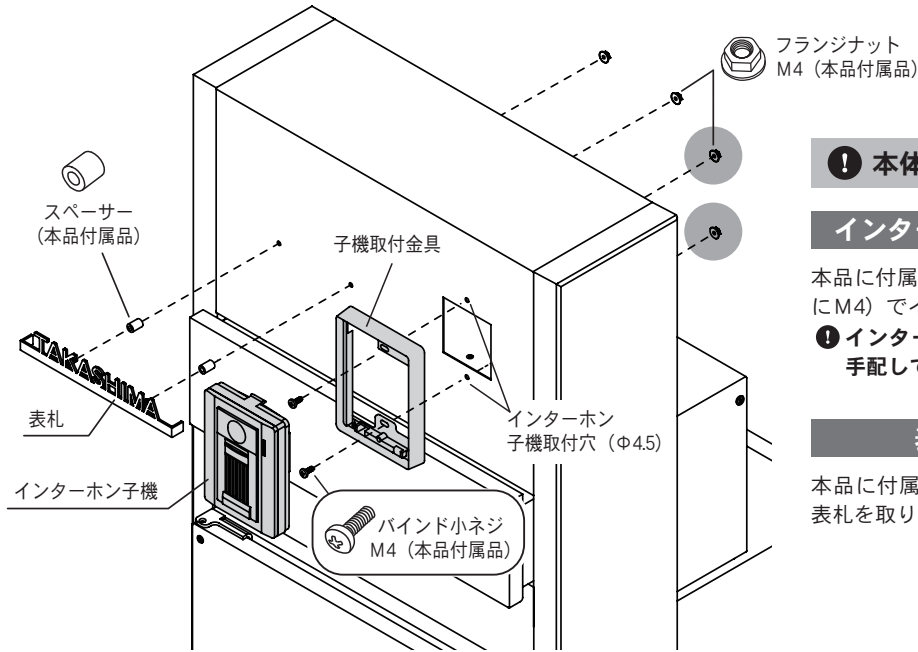

❗ 本体を施工する前に取り付けてください。

### インターホン子機 取付

本品に付属しているバインド小ネジとフランジナット (ともにM4) でインターホン子機を取り付けます。

❗ インターホン子機は付属しておりませんので、現地にて手配してください。

### 表札 取付

本品に付属しているスペーサーとフランジナット (M4) で表札を取り付けます。

## (Type B) インターホンカバー・インターホン子機取付方法

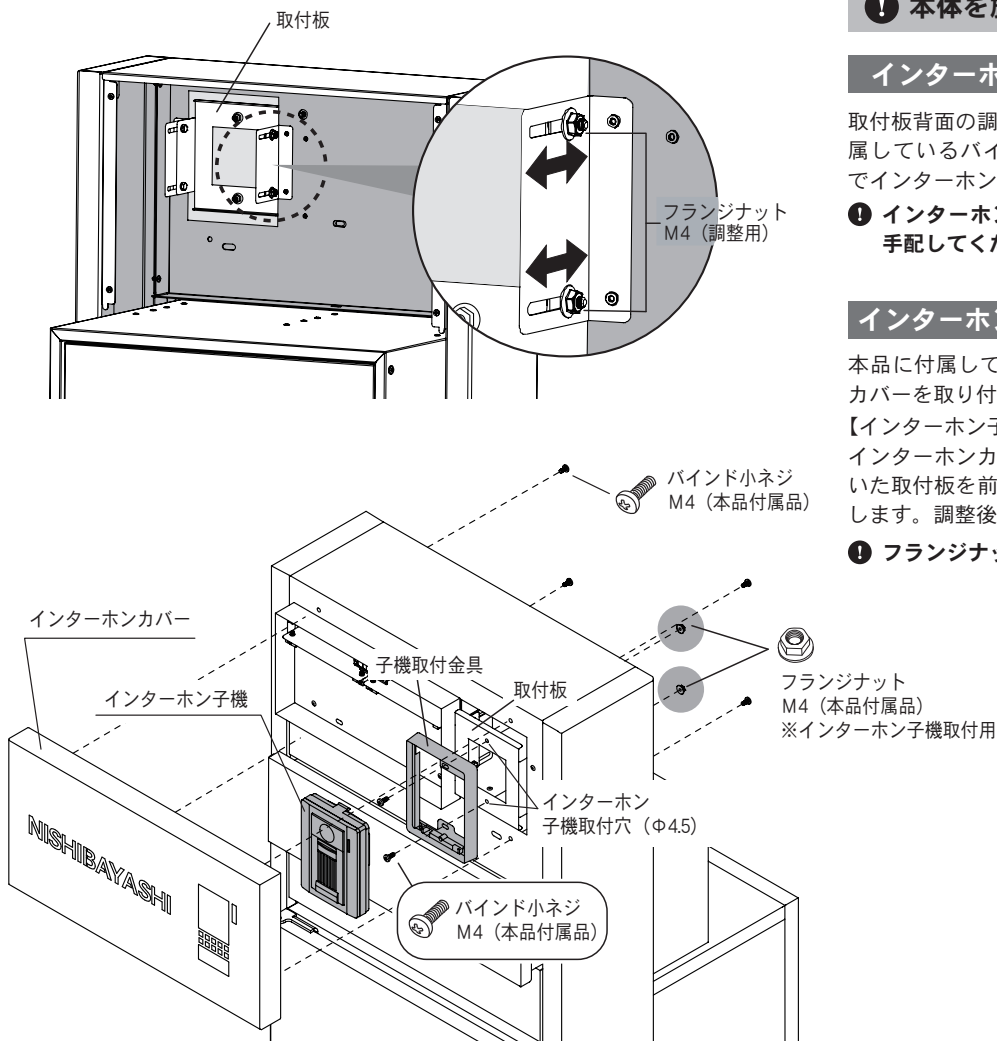

❗ 本体を施工する前に取り付けてください。

### インターホン子機 取付

取付板背面の調整用のフランジナットを緩めます。本品に付属しているバインド小ネジとフランジナット (ともにM4) でインターホン子機を取付板に取り付けます。

❗ インターホン子機は付属しておりませんので、現地にて手配してください。

### インターホンカバー 取付

本品に付属しているバインド小ネジ (M4) でインターホンカバーを取り付けます。

【インターホン子機の出幅調整について】  
インターホンカバーを取り付けた後、インターホン子機の付いた取付板を前後に動かし、インターホン子機の出幅を調整します。調整後、調整用のフランジナットを締めます。

❗ フランジナットは締めすぎないようにご注意ください。



# シールの貼付方法

## 用意するもの

1. 家庭用洗剤
2. スキージー・ヘラ等
3. マスキングテープ等

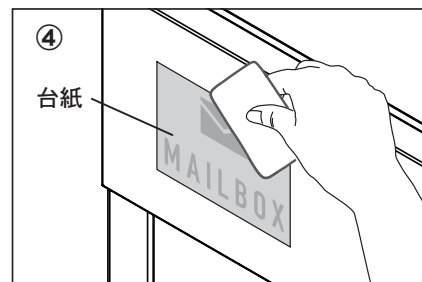
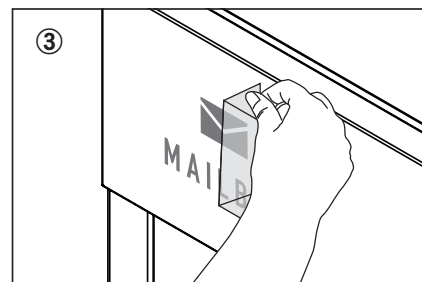
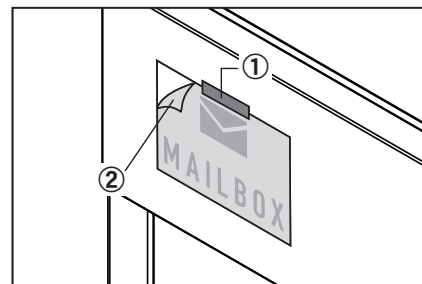
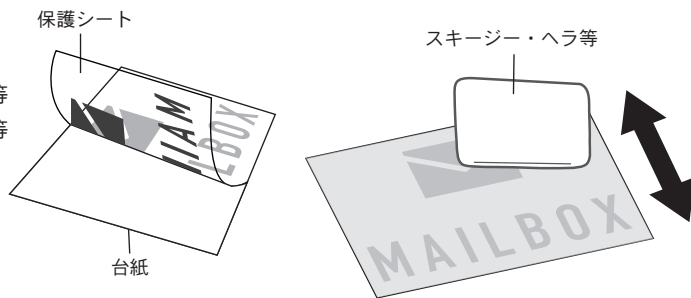

## 【下準備】

シールの貼付位置を決め、洗剤でポスト本体表面の汚れをきれいに拭き取ります。  
※汚れが残っている場合、剥がれの原因となります。

- ❗ 保護シート側にシールが移るよう、スキージー・ヘラ等でこすりつけてください。  
下準備が不十分だと、剥がす際に台紙側にシールが残り、破れる恐れがあります。

## 【シールの貼り付け】

- ① 貼り付けたい位置にマスキングテープ等で固定します。  
※推奨の貼り付け位置は図1をご参照ください。
- ② 台紙側にシールが残っていない事を確認しながらゆっくりと台紙を剥がします。
- ③ 保護シートについているシールをポストの表面にしっかりとこすりつけ、ゆっくりと保護シートを剥がします。
- ④ 最後に、先に剥がした台紙をかぶせてスキージー・ヘラ等でこすってしっかりと圧着させます。

## 【図1】推奨の貼り付け位置

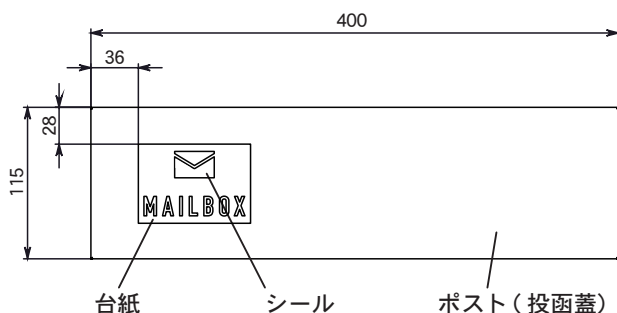

## 施工後の確認

- 取付完了後、商品が確実に固定されていることをご確認ください。
- 各部のネジのゆるみ・ガタツキ等がないかご確認ください。
- 投函蓋、取出扉の開閉をご確認ください。
- 照明付きの場合、照明が正しく点灯していることをご確認ください。
- 施工完了後は施工時の汚れをきれいに取り除いてください。
- 施工完了後は必ず本品に付属されている施工説明書 及び 取扱説明書を施主様にお渡しください。宅配ボックスに付属されている施工説明書及び取扱説明書もあわせてお渡しください。

商品改良のため、仕様・外観は予告なしに変更することがありますのでご了承ください。